

Informe de GESTIÓN

20 25

FESC

FUNDACIÓN DE ESTUDIOS SUPERIORES

Comfamorte

FESC
EDUCACIÓN SUPERIOR
VIGILADA POR MEDUCACIÓN Comfamorte

**TU
FUTURO
si es posible**



Órganos de Gobierno

SALA GENERAL		CONSEJO SUPERIOR	
Charly Ramón Duarte Castro <i>Presidente</i>		Oscar Guillermo Gerardino Astier <i>Presidente</i>	
Maryori del Pilar Rodríguez Santander <i>Vicepresidente</i>		Sergio Andrés Entrena Fernández <i>Vicepresidente</i>	
Edgar Orlando Díaz Cáceres <i>Miembro Fundador</i>		Enyembert Andrey Téllez Gómez <i>Miembro Principal</i>	
Álvaro Rivera Rincón <i>Miembro Fundador</i>		German Darío Garrido Olave <i>Miembro Principal</i>	
José Mauricio Julio Sepúlveda <i>Miembro de la Sala General</i>		Yhony Alexis Torres Martínez <i>Miembro Fundador</i>	
		Emmanuel José Suarez Ortega <i>Miembro Fundador</i>	
REPRESENTANTES DE LA COMUNIDAD ACADÉMICA			
ANTE EL CONSEJO SUPERIOR		ANTE LA SALA GENERAL	
Trino Jhoan Alvernia Puentes <i>Representante Docentes</i>		Adrián Arturo Jaimes Ortega <i>Representante Docentes</i>	
Jenny Carolina Mogollón Albarracín <i>Representante Graduados</i>		Wilson Sair Vargas Omaña <i>Representante Graduados</i>	
Erika Alexandra Gelvez Cáceres <i>Representante Estudiantes</i>		Salomón Bonilla Ortiz <i>Representante Estudiantes</i>	
DIRECCIONAMIENTO			
Jaime Fernández Erazo <i>Rector (E)</i>		Yisel Carolina Martínez Suárez <i>Directora Aseguramiento Interno de la Calidad</i>	
Karla Sánchez Mojica <i>Directora Centro de Investigación e Innovación</i>		Karla Tatiana Gelves Esteban <i>Directora Unidad de Extensión y Proyección Social</i>	
Leonardo Iván Gelvez Mojica <i>Director de Planeación y Administración</i>		Giancarlo Silva Espinosa <i>Secretario General y Jurídico</i>	
UNIDAD ACADÉMICA			
Jaime Fernández Erazo <i>Vicerrector Académico</i>		Janeth Rocío López Paipa <i>Directora Programa Administración de Negocios de la Moda</i>	
Juan Carlos Camelo Valbuena <i>Director Programa Administración Financiera</i>		Ever Daniel Buelvas Gutiérrez <i>Director Programa Diseño Gráfico</i>	
Mónica Andrea Rey Hernández <i>Directora Programa Negocios Internacionales</i>		Jesús Antonio Figueroa Guerrero <i>Director Programa Ingeniería de Software</i>	
Myriam Yaneth Gutiérrez León <i>Directora Programa Administración Turística y Hotelera</i>		Julián David Gómez Gelves <i>Director Programa Gestión Logística Empresarial</i>	

UNIDAD ADMINISTRATIVA

Camila José Ruíz Castrillón
Gestión de Calidad

Ilda Zulay Villamil Guatibonza
Gestión Financiera

Ángel Ureña Vergel
Registro-Control-Estadística

Yuzaira Cecilia Caballero Rincón
Gestión Humana

Vanessa Estupiñán Pineda
Comunicaciones

Giovanni Rodríguez Serrato
Gestión Tecnológica

Ricardo Andrés Álvarez Espinel
Bienestar Institucional

Yefferson Contreras
Infraestructura y Compras

Sandra Paola Rodríguez Velásquez
Mercadeo

SEDE OCAÑA

Gilberto Miranda Angarita
Coordinación Administrativa

Johana Astrid Fuentes Arévalo
Coordinación Académica

ÍNDICE

Balance de Rectoría	7
IDENTIDAD FESC	9
ESTATUTO GENERAL FESC – CREACIÓN Y PROYECCIÓN	9
PROYECTO EDUCATIVO INSTITUCIONAL	11
ESTRUCTURA ACADÉMICO ADMINISTRATIVA	11
SISTEMA DE GESTIÓN INTEGRAL	12
Mapa de Procesos	13
PLAN ESTRATÉGICO DE DESARROLLO FESC 2023-2028	14
ESTRUCTURA ESTRATÉGICA FESC - 2023-2028	14
OBJETIVOS ESTRATÉGICOS – CONCEPTUALIZACIÓN	16
OBJETIVOS ESPECÍFICOS, METAS, ALCANCES, INDICADORES	16
PILARES ESTRATÉGICOS	17
LINEAMIENTOS ESTRATÉGICOS QUE SOPORTAN EL PED 2023-2028	17
ESTRATEGIAS, DISEÑO Y MEDICIÓN DE LOS OBJETIVOS ESTRATÉGICOS	22
EVALUACIÓN PLAN ESTRATÉGICO FESC 2023–2028	23
PONDERACIÓN POR PILARES - PLAN ESTRATÉGICO DE DESARROLLO 2023-2028	24
MEDICIÓN Y SEGUIMIENTO PLANES OPERATIVOS VIGENCIA 2025	25
LA FESC EN EL CONTEXTO DEPARTAMENTAL	26
PILAR 1: COBERTURA, PERTINENCIA Y EXCELENCIA ACADÉMICA	27
PILAR 2: INVESTIGACIÓN, EMPRENDIMIENTO E INNOVACIÓN	43
PILAR 3: GESTIÓN DE RECURSOS SOSTENIBLES	48
PILAR 4: PROCESO BIENESTAR INSTITUCIONAL	62
PILAR 5: EXTENSIÓN Y PROYECCIÓN REGIONAL, NACIONAL E INTERNACIONAL	73
MEDICIÓN DE LOS OBJETIVOS ESTRATÉGICOS	88

✓ Índice de Ilustraciones

Ilustración 1. Evolución de los Estatutos Generales 1993-2023	11
Ilustración 2. Gobierno – Dirección y Administración	11
Ilustración 3. Estructura Académica Administrativa - General FESC	13
Ilustración 4. Estructura Académica Administrativa - Administrativa FESC	13
Ilustración 5. Estructura Académica Administrativa - Académica FESC	14
Ilustración 6. Sistema de Gestión Integral	14
Ilustración 7. Mapa de Procesos	15
Ilustración 8. Soporte investigativo Plan Estratégico de Desarrollo 2023-2028	17
Ilustración 9. Estructura Diseño Plan Estratégico FESC 2023-2028	17
Ilustración 10. Metodología Evaluación PED FESC – 2023-2028	24
Ilustración 11. Fases de la planeación estratégica.	24
Ilustración 12. Seguimiento Pilar Estratégico 1	30
Ilustración 13. Tramites de registros calificados y renovaciones de programas adelantados (paso 1)	34
Ilustración 14. Tramites de registros calificados y renovaciones de programas adelantados (paso2).	34
Ilustración 15. Tramites de registros calificados y renovaciones de programas adelantados (paso 3).	35
Ilustración 16. Tramites de registros calificados y renovaciones de programas adelantados (paso 4).	35
Ilustración 17. Tramites de registros calificados y renovaciones de programas adelantados (paso 5).	35
Ilustración 18. Tramites de registros calificados y renovaciones de programas adelantados (paso 6).	36
Ilustración 19. Incrementar número de estudiantes y garantizar permanencia.	38
Ilustración 20. Total estudiantes matriculados 2023 – 2025	39
Ilustración 21. Ausencia Intersemestral	39
Ilustración 22. Graduados sede Ocaña 2025	40
Ilustración 23. Graduados sede Cúcuta 2025	40
Ilustración 24. Seguimiento Pilar Estratégico 2	44
Ilustración 25. Objetivo específico 1 de investigación.	45
Ilustración 26. Objetivo específico 2 de investigación.	45
Ilustración 27. Revista Mundo FESC	46
Ilustración 28. Historical Ranking	47
Ilustración 29. January 2026 – Webometrics Global Position	48
Ilustración 30. Seguimiento Pilar Estratégico 3	48
Ilustración 31. Gráfico de planta docente	49
Ilustración 32. La FESC en torno al docente	50
Ilustración 33. Medios de Comunicación	51
Ilustración 34. Panel Inaugural	53
Ilustración 35. 24 patrocinadores y Aliados	53
Ilustración 36. Logros	54
Ilustración 37. Agenda académica (5 días)	54
Ilustración 38. Agenda académica (5 días)	55
Ilustración 39. Agenda académica - Eventos	55
Ilustración 40. Agenda académica - Eventos	56

Ilustración 41. Evidencias Proyectando	57
Ilustración 42. Entrega de medallas 30 años.	58
Ilustración 43. Aliados estratégicos 30 años.	58
Ilustración 44. Palabras de Rectora Carmen Quero 30 años.	59
Ilustración 45. Conmemoración 30 años.	59
Ilustración 46. Sede Ocaña	63
Ilustración 47. Modelo Tecnológico Cúcuta	65
Ilustración 48. Modelo Tecnológico Ocaña	66
Ilustración 49. Estados Financieros	67
Ilustración 50. Estados Financieros 2025 - 2024	67
Ilustración 51. Total activo corriente	68
Ilustración 52. Total activo no corriente	68
Ilustración 53. Pasivos	69
Ilustración 54. Patrimonio	69
Ilustración 55. Estados resultados integral	70
Ilustración 56. Ingresos	70
Ilustración 57. Ingresos	71
Ilustración 58. Gastos operacionales	71
Ilustración 59. Gastos	72
Ilustración 60. Costos	72
Ilustración 61. Indicadores Financieros	73
Ilustración 62. Seguimiento Pilar Estratégico 4	75
Ilustración 63. Participación Actividades Salud integral y Calidad de Vida 2025	76
Ilustración 64. Asistencia Actividades Recreación Cultura y Deporte Año 2025	77
Ilustración 65. Beneficiarios Electivas de Bienestar 2025	77
Ilustración 66. Grupos de Electivas que se abrieron 2025.	78
Ilustración 67. Torneo Copa 30 Años FESC	79
Ilustración 68. Elecciones de Nuevos Representantes	81
Ilustración 69. Posesiones representantes 2025	81
Ilustración 70. Participación en desarrollo humano 2025	82
Ilustración 71. Estímulos 2025.	83
Ilustración 72. Profesores y Administrativos	84
Ilustración 73. Casos de Inclusión 2025 - 1	84
Ilustración 74. Casos de Inclusión 2025 - 2	85
Ilustración 75. Seguimiento Pilar Estratégico 5	86
Ilustración 76. Formación Continua FESC.	88
Ilustración 77. Etapas del programa de fortalecimiento MyPyme	89
Ilustración 78. Prácticas Empresariales}	94
Ilustración 79. Matrículas de articulación.	96
Ilustración 80. Cadena de formación de articulación.	96
Ilustración 81. Histórico de matrículas de posgrado	98

✓ Índice de Tablas

Tabla 1. Asignación de peso mediante modalidad de Trabajo Ponderado al Plan Estratégico de Desarrollo vigencia 2023 - 2028	24
Tabla 2. Criterios de evaluación POA vigencia 2025	25
Tabla 3. Contexto departamental	27
Tabla 4. Oferta Académica 2025 – Sede Cúcuta	30
Tabla 5. Oferta Académica 2025 – Sede Ocaña	30
Tabla 6. Otros programas con alcance en la sede Ocaña modalidad distancia y virtual	31
Tabla 7. Plataformas de Información	41
Tabla 8. Relacionamiento Estratégico de Investigaciones	45
Tabla 9. Escenarios de liderazgo.	46
Tabla 10. Vinculación y cualificación docente - vigencia 2025	49
Tabla 11. Áreas de infraestructura	56
Tabla 12. Nuevas instalaciones Sede Ocaña	57
Tabla 13. Movilidad Entrante.	80
Tabla 14. Movilidad Saliente.	80
Tabla 15. Incubadora de Empresas.	84
Tabla 16. Proyección Social.	87
Tabla 17. Cumplimiento Plan Operativo 2025	89

***Aportamos conocimiento, proyectamos cambio,
generamos valor, buscamos un desarrollo sostenible***

El 2025, fue un año bastante significativo para la FESC, el cual aportó un cumplimiento del 83%, indicador representativo, considerando las dificultades por las que la institución, la región, el país y el mundo hemos tenido que atravesar, debido a circunstancias ajenas a la administración y operatividad institucional, los problemas que viene acarreado la inseguridad, la migración que viene alcanzando límites peligrosos, tanto para la economía como para la convivencia, entre otros, realidades que repercuten en la región y en sus habitantes, como también en las instituciones de educación superior, como la nuestra.

El Plan Estratégico, fue el resultado de la proyección institucional y el desarrollo del trabajo realizado por toda la comunidad institucional. Los Planes Operativos, siempre estuvieron encaminados al cumplimiento de su misión, comprometida con la *formación integral, pertinente e incluyente, formando profesionales competentes y emprendedores, impactando el desarrollo socioeconómico de la región*, respondiendo así, a los compromisos de *la academia, la investigación y la extensión*, soportando su hacer, en la dinámica económica global, con una mirada a la revolución industrial 4.0 buscando adaptar la fuerza laboral de calidad, a la era digital.

Sin embargo, el reconocimiento de las acciones no cumplidas, consignadas en el Plan Estratégico 2017-2022, nos permitió reprogramarlas en el Plan Estratégico 2023-2028 ***“Afianzamos nuestro compromiso con la excelencia académica: construimos, avanzamos, innovamos”***, el cual fue aprobado por la Sala General mediante Acuerdo 052 del 28 de junio de 2023.

Para la FESC, la formación de Técnicos Profesionales, Tecnólogos, Profesionales Universitarios y Especialistas, ha sido su reto, teniendo en cuenta que el engranaje para el desarrollo de un país, consiste en brindar a los estudiantes nuevas oportunidades personales y sociales, garantizándoles la obtención de competencias suficientes, que favorezcan su desarrollo profesional y su integración como seres humanos, visionando las exigencias, que día a día, demanda el mundo globalizado, entre ellas el fortalecimiento de la educación a distancia y el posicionamiento de la educación virtual. Por ello, la FESC ha venido adaptándose a este nuevo mundo, con métodos y estrategias, donde el uso de plataformas educativas, la necesidad de fortalecer el acceso a herramientas de comunicación, la formación docente, el compromiso del administrativo, del graduado, la renovación de programas, las alianzas estratégicas con universidades y empresas tanto regionales, como nacionales e internacionales, el uso de bibliotecas virtuales con opción de consultas en la web, son iniciativas que nos han permitido robustecernos.

Este informe, define los impactos más relevantes definidos en la proyección del Plan Estratégico 2023-2028, y el resultado de los Planes Operativos, definidos para garantizar la gestión y operatividad, durante la vigencia 2025, como también los desafíos y logros alcanzados, en los

cuales el Gobierno de la FESC, los líderes responsables de procesos y subprocesos y sus equipos de trabajo, realizaron aportes significativos, que han permitido su posicionamiento en la región, con una mirada nacional e internacional y su estabilidad económica, garantizando el cumplimiento de sus compromisos.

A toda la comunidad educativa en general, que hizo posible el cumplimiento de las metas proyectadas, les expresamos nuestro sincero agradecimiento, el conocimiento, la dedicación, compromiso, responsabilidad y sentido de pertenencia, son factores fundamentales en el presente y en el futuro de la alta calidad que visiona nuestra Institución. A todos muchas gracias.

JAIME FERNÁNDEZ ERAZO
Rector (E)

✓ GESTIÓN ADMINISTRATIVA Y SOSTENIBILIDAD 2025



Durante la vigencia 2025, la Fundación de Estudios Superiores Comfanorte FESC, desarrolló las actividades encaminadas al cumplimiento de su MISIÓN y a la búsqueda del alcance que proyecta su VISIÓN, lineamientos definidos en el Plan Estratégico de Desarrollo 2023 – 2028. Este informe presenta los impactos más significativos sobre el entorno y grupos de interés que por su hacer le aplican y su enfoque está dado a los temas de mayor importancia y trascendencia institucional.

IDENTIDAD FESC

Desde su nacimiento la FESC ha estado a favor del conocimiento y de su rentabilidad social y estamos convencidos de que las instituciones de educación superior, como la nuestra, son los mejores lugares para socializarlo, aportándole a la comunidad en general, una formación integral donde el conocimiento, el ser y el convivir, contribuyan al desarrollo de las regiones, mediante la innovación y la competitividad empresarial.

Con la visión que nos aportan los compromisos sociales institucionales, la FESC orientada por el Plan Estratégico de Desarrollo 2023 – 2028 y demás normatividad emanada del MEN como los lineamientos internos, se definieron los Planes Operativos, donde los objetivos estratégicos, los retos y los aportes a los ODS, tienen su papel protagónico. A continuación, se presentará el informe del camino que recorrimos en la vigencia 2025, iniciando con los documentos soportes de nuestra identidad, los cuales garantizan el cumplimiento de la administración y su operatividad.

ESTATUTO GENERAL FESC – CREACIÓN Y PROYECCIÓN

El Estatuto General, consigna la información esencial que rige la Institución y su funcionamiento. Durante la vigencia 2023, la Sala General, solicitó reforma parcial, al literal e) del artículo 26, ante el Ministerio de Educación Nacional, solicitud ratificada mediante resolución 007516 del 5 de mayo de 2023. [ANEXO 1. ESTATUTOS FESC SOPORTADOS RESOLUCIÓN DEL MEN 007516.](#) Para garantizar su funcionamiento, los Estatutos definen el Gobierno de la FESC, con la estructura que se observa a continuación:



Comfanorte

Caja de Compensación Familiar
del Norte de Santander

- ✓ 1980 - Presentación al ICFES Propuesta FESC
- ✓ 1993 - Personería Jurídica-Res.04172 (25-09-93)
- ✓ 1995 - Inicia su operatividad (03-09-95)

GOVERNABILIDAD

El ejercicio real del poder requiere la competencia e idoneidad para gestionar una entidad en el logro de los objetivos estratégicos, eficiencia y eficacia.

MINISTERIO DE EDUCACIÓN NACIONAL	1993 - Resolución 4172 del 25 de agosto	RECONOCIMIENTO DE LA PERSONERÍA JURÍDICA. Como Institución de carácter tecnológico, a la Fundación de Estudios Superiores Comfanorte FESC. Inició labores en 1995 – soportada en los primeros estatutos
	2009 - Resolución 0747 del 19 de febrero	REDEFINICIÓN INSTITUCIONAL. Por la cual el Ministerio de Educación Nacional, faculta a la FESC para ofrecer programas por niveles de formación y ciclos propedéuticos, acorde con la Ley 749 de 2002
NUESTRA EVOLUCIÓN JURÍDICA	2020 - Resolución 003430 del 9 de marzo	RATIFICACIÓN REFORMA ESTATUTARIA, a la Fundación de Estudios Superiores Comfanorte FESC. Lo integran VII Capítulos – 66 artículos
	2023 – MEN – Res. 007516 del 5 de mayo	RATIFICACIÓN REFORMA ESTATUTARIA Ratificar la Reforma Estatutaria, aprobada por la Sala General, mediante Acuerdo 050 del 16 de diciembre de 2022, relacionada con la reforma parcial al literal e) del artículo 26 de los Estatutos Generales de la FESC

Aspectos Generales

- **Código SNIES FESC 3718**
- **Certificado de Existencia y Representación Legal**
- **Declaración del R. Legal, sobre medidas preventivas**

Nacimos - Evolucionamos

Ilustración 1. Evolución de los Estatutos Generales 1993-2023

Gobierno – Dirección y Administración



Ilustración 2. Gobierno – Dirección y Administración

PROYECTO EDUCATIVO INSTITUCIONAL

El Proyecto Educativo Institucional de la FESC, reúne los fundamentos conceptuales, filosóficos y axiológicos expresados en los principios, valores, políticas y propósitos de conformidad con su Misión y Visión y con la normatividad vigente para la educación superior emanada del Ministerio de Educación Nacional y los planteamientos y estrategias provenientes de fuentes autorizadas del orden nacional e internacional.

El Proyecto Educativo Institucional como carta de navegación de la FESC, consolida las políticas que direccionan el quehacer educativo en aspectos relacionados con la academia, la Investigación, la Extensión, la Proyección Social y Desarrollo Empresarial, el Bienestar Institucional, la Organización, Administración y Gestión, la relación con el egresado, la función docente, el modelo pedagógico y la autoevaluación. Además, define los espacios de participación académica en los órganos de gobierno, la integración de los sistemas de Gestión de Calidad y el desarrollo tecnológico e innovación para el fortalecimiento de la competitividad regional a partir de productos y actividades que contribuyan con el desarrollo sostenible. [ANEXO 2 – PEI](#)

ESTRUCTURA ACADÉMICO ADMINISTRATIVA

La estructura Académica Administrativa de la FESC es flexible, porque permite contar con personal de apoyo adicional, en cada una de las Unidades y/o áreas, en la medida que la institución, teniendo en cuenta la proyección de su Plan Estratégico, consolidada en Planes Operativos Anuales, requieran apoyos especializados y/o auxiliares de apoyo, durante un lapso de tiempo. La Estructura Académica Administrativa, atiende las necesidades de la Academia, la Administración y los grupos de interés, para cumplir con los objetivos propuestos buscando el alcance de la MISIÓN.

La Estructura Académica Administrativa de la FESC, descansa en cinco unidades, que dan soporte a las actividades académicas, administrativas, de investigación y de proyección social, que se desarrollan en la Institución. También, se pueden observar los diferentes grupos adscritos a las Unidades tanto académicas, como administrativas, que garantizan la administración y operatividad de la Institución.

La ilustración 3, nos muestra la Estructura Académica Administrativa, que aplicó en la vigencia 2025, sus cambios y/o modificaciones, son aprobados por la Sala General en períodos anteriores, dejando evidencia de ello, en los actos administrativos que profiere.

La Estructura Académica Administrativa, se puede observar en su totalidad.



Ilustración 3. Estructura Académica Administrativa - General FESC



Ilustración 4. Estructura Académica Administrativa - Administrativa FESC

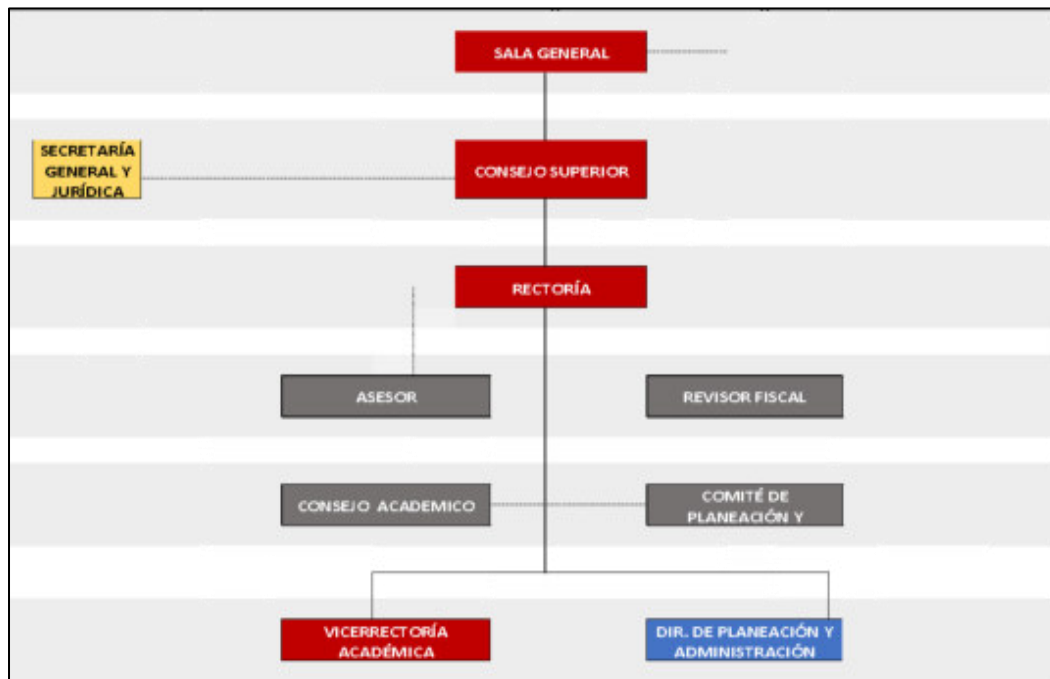

Ilustración 5. Estructura Académica Administrativa - Académica FESC

SISTEMA DE GESTIÓN INTEGRAL

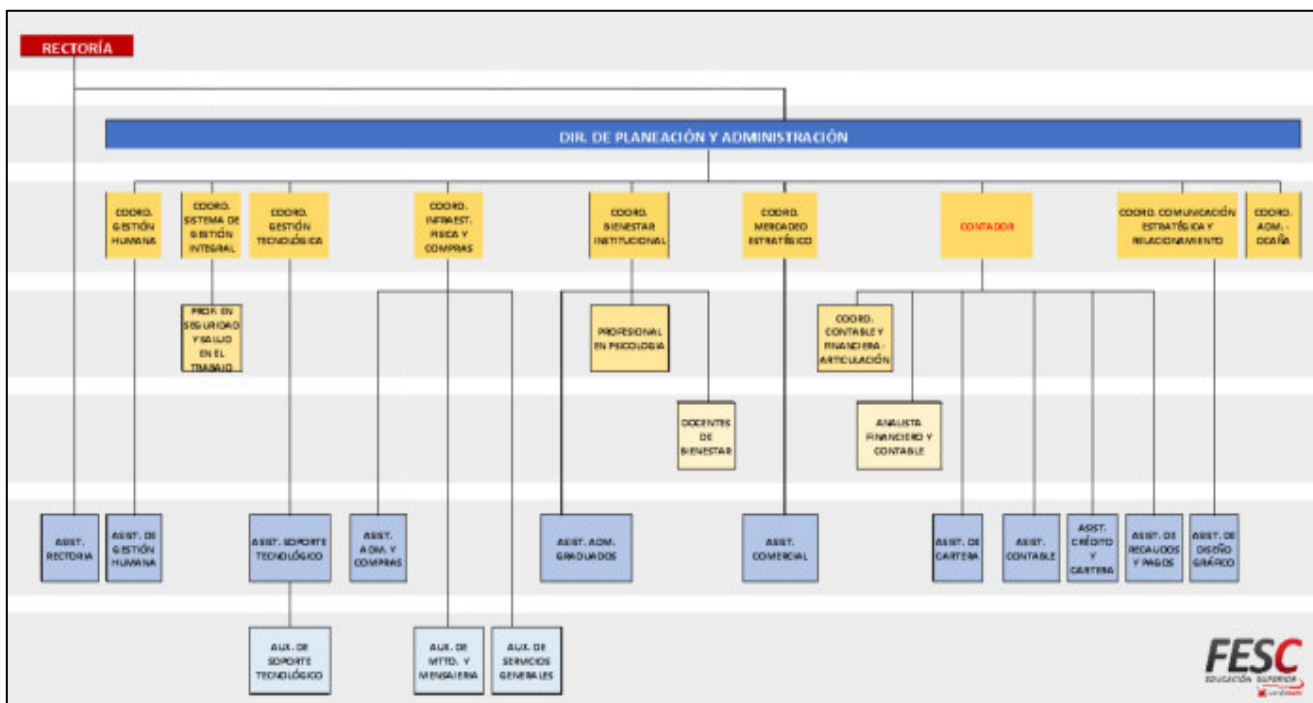

Ilustración 6. Sistema de Gestión Integral

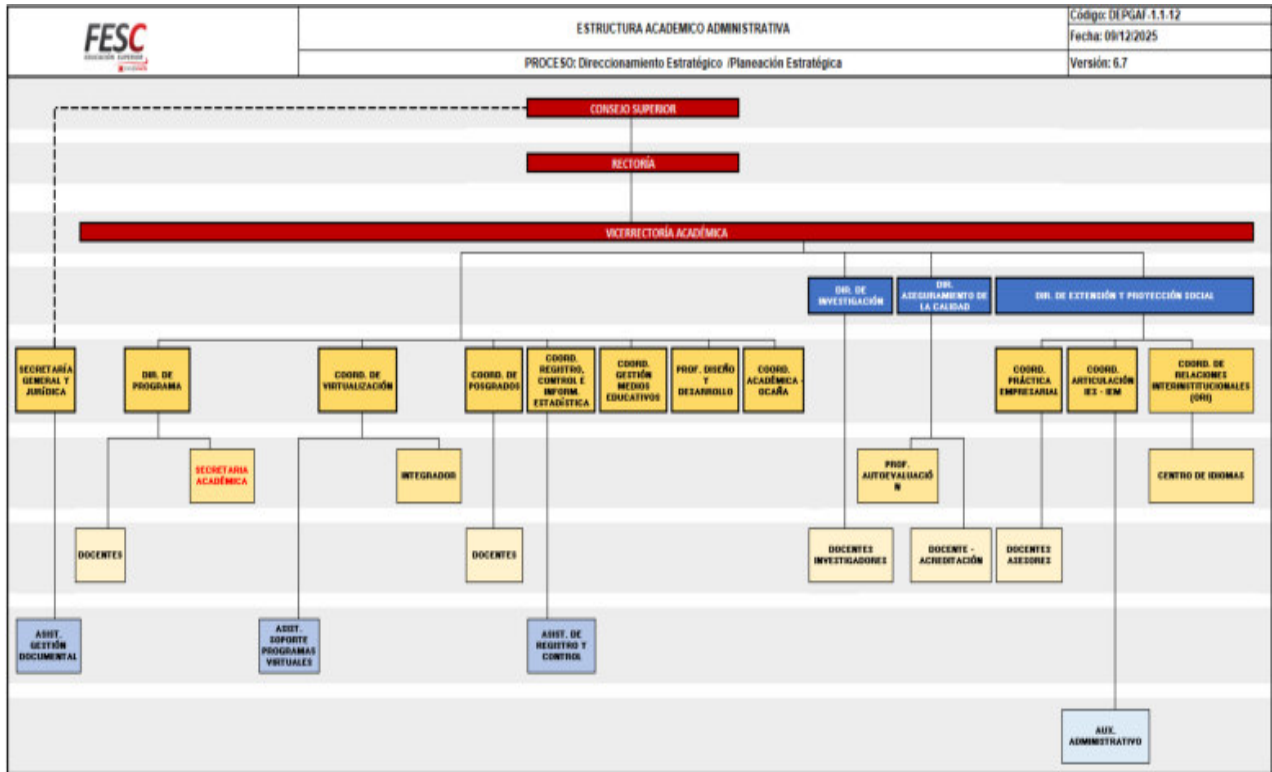
El Sistema de Gestión de Calidad, brinda los criterios necesarios para que la institución alcance los más altos niveles de calidad en sus procesos internos. Al implementarlo, se soportó en los objetivos institucionales, permitiendo realizar procesos de autoevaluación permanentes. La FESC desde el año 2007 viene organizando su actividad administrativa y académica, orientada por la Norma ISO 9001, la cual establece la cultura de la autoevaluación y el mejoramiento continuo.

Acciones realizadas durante la vigencia 2025 – Norma ISO - 9001:2015

- ✓ **AUDITORÍAS INTERNAS:** realizadas en el mes de septiembre a cada uno de los subprocesos y se atendieron las recomendaciones dadas. Auditores: Sixto Javier Ibarra y Camila José Ruiz.
- ✓ **AUDITORÍA DE RECERTIFICACIÓN 2025:** Concertada con el ente certificador ICONTEC, realizada en el mes de noviembre, por el ingeniero Alberto Espinel Miranda, dejando como conclusión el cumplimiento de la norma y el compromiso de generar acciones en busca de la mejora, relacionada con las recomendaciones dadas.

Mapa de Procesos

El mapa de procesos que enmarca la operatividad del funcionamiento de la institución se observa a continuación:

- ✓ 57 administrativos aportan con responsabilidad directa, garantizando la operatividad institucional
- ✓ 116 docentes apoyan la gestión.
- ✓ Se culminó el proceso de depuración de la documentación aplicable y la actualización de la caracterización de cada uno de los procesos



Ilustración 7. Mapa de Procesos

PLAN ESTRATÉGICO DE DESARROLLO FESC 2023-2028

“Afianzamos nuestro compromiso con la excelencia académica: Construimos, avanzamos, innovamos”

La Sala General, mediante Acuerdo 052 del 28 de junio de 2023, aprobó el Plan Estratégico de Desarrollo 2023 – 2028, que propuso la FESC, el cual tiene como norte, la evolución significativa y pertinente de la Institución, en el campo de la docencia, la investigación, la extensión y la internacionalización, garantizando la excelencia académica, búsqueda en la que está comprometida la Institución y quedó definida claramente en su MISIÓN y VISIÓN.

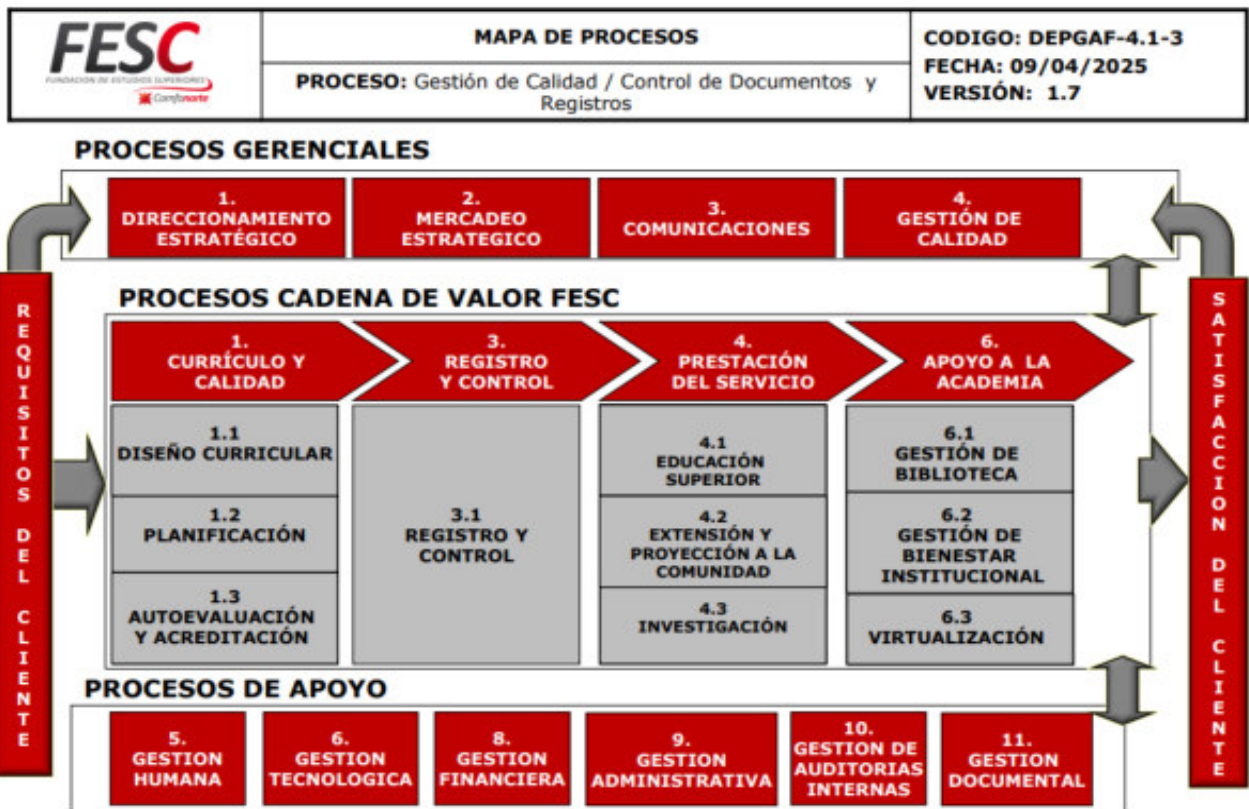
El Plan Estratégico de Desarrollo de la FESC 2023 – 2028, es el resultado de procesos de reflexión y prospección, generados por el aporte que ha brindado el Gobierno Institucional, el apoyo de la Comunidad Académica en general, la participación de Directores de Unidad y de los Directores de Programas, Coordinadores Académicos y Administrativos, la colaboración de docentes, grupos primarios y grupos de interés; todos ellos, convertidos en actores importantes los cuales evidenciamos en los resultados de la matriz DOFA aplicada y en la construcción y análisis del Panorama Competitivo, el cual generó resultados significativos, basados en el conocimiento y en la experticia que tienen del sector y en el vínculo permanente que hemos establecido con las Instituciones de Educación Superior, presentes en el departamento, gracias a la Alianza SIES+. Todos estos insumos le permitieron a la FESC, identificar y definir los compromisos que cada uno de los procesos debían asumir para contribuir, de manera efectiva, en la definición de los lineamientos estratégicos, soportes de la evolución Institucional.

ESTRUCTURA ESTRATÉGICA FESC - 2023-2028

A través de una rigurosa metodología, la FESC analizó la situación interna y externa de la institución, partiendo del afianzamiento de la visión, la misión, los valores y la política de calidad, como también de los resultados de la autoevaluación institucional, la autoevaluación de los programas académicos y la evaluación del Plan Estratégico 2017 – 2022, determinantes que contribuyeron a concretar acciones que se proyectan en pilares estratégicos, se establecieron los objetivos generales de cada uno de ellos, también se identificaron retos y desafíos y se formularon proyectos, programas, planes y estrategias necesarias para alcanzar los objetivos, representados en metas a corto, mediano y largo plazo, sobre los cuales continuará girando el desarrollo futuro de la FESC.

El plan estratégico de la FESC 2023-2028, *“Afianzamos nuestro compromiso con la excelencia académica: Construimos, avanzamos, innovamos”*, para su estructura, definió cinco fases: **Análisis del contexto**, mediante el cual se analizaron las *tendencias del entorno, el comportamiento de la economía regional y los planes de desarrollo departamental y municipal*, evidenciado a través del resultado de la **herramienta metodológica DOFA**, aplicada a los diferentes grupos de interés.



Ilustración 8. Soporte investigativo Plan Estratégico de Desarrollo 2023-2028

Conocido el contexto institucional, se **analizó la competencia**, para conocer el comportamiento de ella, e identificar las ventajas y limitaciones de la Institución frente a las IES de la región, insumo que aportó **el panorama competitivo**, contribuyendo a la definición de los **Objetivos Estratégicos, los cuales aportan los objetivos generales de cada pilar, como también los objetivos específicos, alcances y retos estratégicos**, todos ellos garantizan la sostenibilidad de la FESC. *Ilustración 6 - Soporte investigativo Plan Estratégico de Desarrollo 2023-2028*

A continuación, se consolidó la estructura del Plan Estratégico en la FESC, partiendo del compromiso del Sistema de Gestión de Calidad, mediante el ciclo PHVA, (planificar, hacer, verificar, actual), estrategia de planeación y resolución de problemas para mejorar e implementar cambios buscando permanentemente la mejora continua.

La experiencia adquirida por la FESC, partiendo del año 2007, fecha de su certificación en la Norma ISO 9001, al día de hoy con un alcance a la Norma ISO 9001:2015, resultado de procesos de seguimiento y renovación de la norma, la cual le aporta a la Institución la experiencia, para proyectar los lineamientos que se tendrán en cuenta en la vigencia 2023-2028

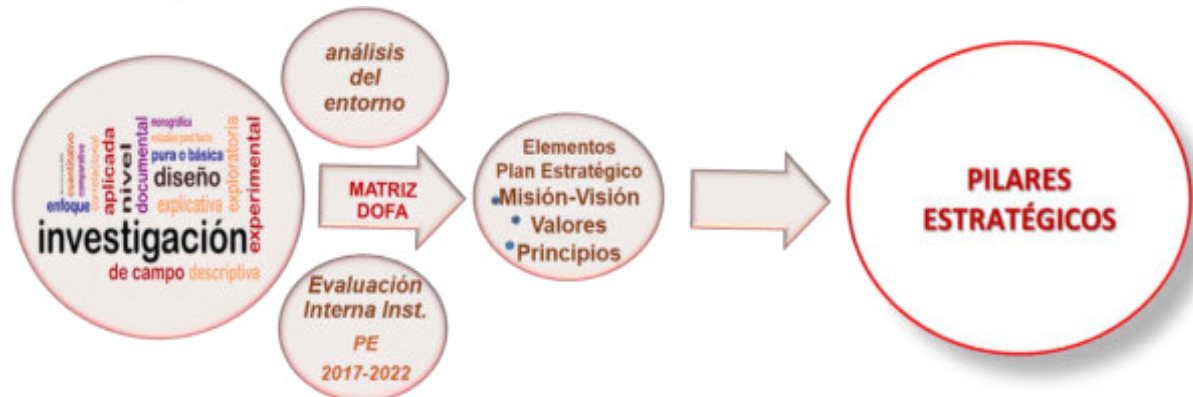

Ilustración 9. Estructura Diseño Plan Estratégico FESC 2023-2028

La globalización ha impuesto una serie de condiciones a las IES en torno a las competencias mínimas necesarias, para que los programas y las investigaciones que se desarrollen sean pertinentes y de calidad. Este aspecto conlleva a que las instituciones deben asumir la excelencia como un principio en el quehacer institucional y la FESC consciente de su compromiso, define cinco pilares estratégicos **que asumen los objetivos generales, objetivos específicos, metas, alcances y retos, que direccionan a la institución en la formulación, ejecución, cumplimiento y evaluación de los lineamientos estratégicos** que, alineados con la **Estructura Académicos Administrativa** y al **Mapa de Procesos**, y siempre soportados en la Normatividad Interna, en los Lineamientos del MEN y del CNA., consolidan nuestro Sistema de Aseguramiento de la Calidad, como se evidencia en la información consignada en la Ilustración 7 - *Estructura Diseño Plan Estratégico FESC 2023-2028*

OBJETIVOS ESTRATÉGICOS – CONCEPTUALIZACIÓN

Los objetivos estratégicos son los objetivos generales de cada pilar, los cuales representan los fines o metas que proyecta la FESC y permiten planificar las actividades a largo, mediano y corto plazo, resultado de seguir una determinada estrategia, acorde con su situación presente, su misión y su visión. Puede decirse que los objetivos son los que determinan la importancia en la estrategia organizacional y se ejecutan en el lapso de tiempo que define la Visión 2023-2028. El objetivo general debe tener las siguientes características.

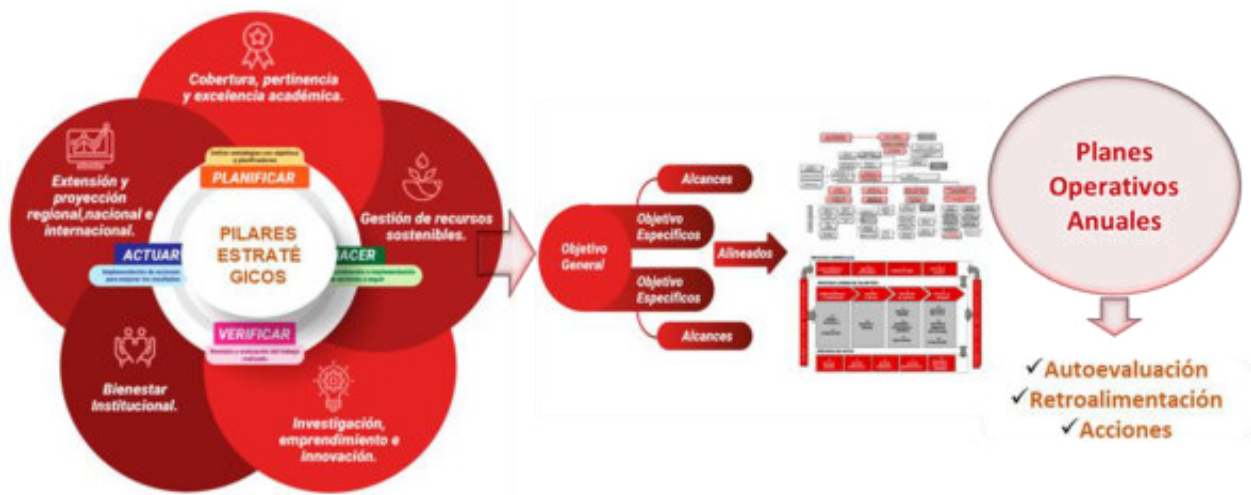
- Deben ser cuantificables
- Deben estar limitados en el tiempo
- Deben poder medirse mediante indicadores, números y sistemas que permitan su verificación
- Deben estar alineados a una estrategia.
- Deben ser realistas, alcanzables y soportados en mediciones previas.
- Siempre deben tener un responsable.

OBJETIVOS ESPECÍFICOS, METAS, ALCANCES, INDICADORES

Los objetivos específicos definen detalladamente los resultados que se proyectan alcanzar y describen las etapas en la búsqueda del objetivo general, según la secuencia de ejecución.

- Son medibles, su cumplimiento o avance deben poder registrarse.
- Son detallados, deben ser claros y fáciles de entender.
- Son temporales, tienen una fecha de finalización a corto o largo plazo.
- Son reales, deben estar al alcance de la organización o individuo que los plantee.
- Se basan en la acción, deben poder conseguirse a través de acciones concretas.

Las metas son la cuantificación del objetivo y los indicadores son el instrumento que arroja un dato que refleja los resultados de acciones tomadas dentro del marco de un programa, evento o

proyecto, estos indicadores sientan las bases para acciones o toma de decisiones en el presente y en el futuro.

Los indicadores determinan el grado de cumplimiento de la meta.

La FESC define una matriz para definir los objetivos estratégicos y hacer el seguimiento trimestral, que conlleva a la evaluación anual del Plan Estratégico. Cada uno de los pilares estratégicos, tiene un líder responsable y los procesos aportan a los objetivos de los pilares, bajo el siguiente esquema.

PILARES ESTRATÉGICOS

La Planeación Estratégica de la FESC, se construyó sobre cinco pilares estratégicos, que se definieron partiendo de los que se han venido trabajando, teniendo en cuenta que la Institución considera que el balance es un buen punto de partida. Por lo tanto, acompañada de las directrices del MEN, se establecen los mismos, cada uno con sus objetivos generales, específicos, metas, alcances, indicadores y como parte de la innovación, los retos.

El Plan Estratégico de Desarrollo de la FESC 2023-2028, tiene como lema *“Afianzamos nuestro compromiso con la excelencia académica: Construimos, avanzamos, innovamos”*, se soporta en la estructura Académica Administrativa, el Modelo Integrado de Gestión y en general el Sistema Interno de Aseguramiento de Calidad, que plantean un enfoque global de la FESC, proyectado a seis años y en cinco pilares estratégicos, así:

1. Cobertura, Pertinencia y Excelencia Académica, como fundamento de la Visión y Misión Institucional; **2. Investigación, Emprendimiento e Innovación**, fortaleciendo la capacidad intelectual de estudiantes y docentes, posicionando a la FESC como Institución de carácter tecnológico; **3. Gestión de Recursos al Servicio de la Academia**, aportando y administrando eficientemente los recursos necesarios requeridos por la academia; **4. Bienestar Institucional**, aportando valores que le permitan a la comunidad académica vivir y evolucionar armónicamente en comunidad; **5. Extensión y Proyección Regional, Nacional e Internacional**, permitiendo el intercambio de conocimientos, transferencia de tecnologías e investigación, incrementando la movilidad académica y cultural de docentes, estudiantes y administrativos.

LINEAMIENTOS ESTRATÉGICOS QUE SOPORTAN EL PED 2023-2028

La FESC, institución de Educación Superior, fundamentada en la Filosofía Social de la Caja de Compensación Familiar del Norte de Santander y dado su carácter académico, desde su fundación ha estado *comprometida con el desarrollo social y la formación integral* de su comunidad, evidenciada mediante una oferta académica organizada por ciclos propedéuticos, en sus tres niveles de formación, proyectando la competitividad de sus graduados, contando con los aportes significativos de la docencia de alta calidad, abriendo espacios para desarrollar la capacidad

intelectual creando nuevo conocimiento a través de la investigación, la innovación y la internacionalización, garantizando la proyección profesional mediante especializaciones, diplomados y demás programas de extensión, acordes con las necesidades definidas por la demanda social, la proyección de la región y el compromiso con el desarrollo sostenible. Soportada en estas premisas, la FESC define sus lineamientos estratégicos, así:

✓ MISIÓN

La Misión, define el hacer institucional y en concordancia con lo establecido en su Proyecto Educativo, busca la transformación del SER y el HACER de la institución, en el contexto político, económico y social, orientando su acción educativa hacia la mejora permanente de la sociedad a través del conocimiento que proyecta el individuo durante su proceso formativo integral. En este sentido, la FESC redefine su **MISIÓN**, así:

MISIÓN 2023-2028

La FESC, Institución de Educación Superior comprometida con la excelencia académica y proyección internacional, apoyada en la cultura investigativa, impactando el desarrollo socio económico regional de una sociedad justa y en paz.

La Excelencia Académica, se soporta en la Formación Integral, respondiendo a la necesidad de formar profesionales competitivos laboralmente y en todas las dimensiones del ser humano como:

- Así lo logramos
- **PERSONA**, mediante un comportamiento socialmente responsable.
 - **PROFESIONAL**, con plena identidad, capacidad crítica en el ejercicio profesional, programas pertinentes y con la tecnología requerida, para garantizar la competitividad del graduado.
 - **CIUDADANO**, conscientes de su responsabilidad y compromiso con la sociedad.
 - **LÍDER**, persona receptiva a los cambios, comprometida con el desarrollo cultural, científico, tecnológico y con el desarrollo sostenible.
 - **La Proyección Internacional**, se constituye en la FESC, como uno de los ejes estratégicos institucionales, otorgando una visión internacional a la educación superior, permitiendo el intercambio de conocimientos, transferencia de tecnologías e investigación, brindando la oportunidad de incrementar la movilidad de intercambio cultural y académico a docentes,

estudiantes y administrativos, con el propósito de garantizar la competitividad e innovación y facilitar la expansión de los servicios que orienta la Institución.

- **La cultura investigativa**, tiene como finalidad el desarrollo de capacidades y potencialidades individuales y colectivas de la comunidad académica (docentes - estudiantes), buscando fortalecer la investigación en todos los momentos académicos de la Institución, partiendo de los grupos y semilleros de investigación, complementando con la investigación exploratoria, descriptiva y correlacional explicativa, que se desarrolla mediante la ruta de investigación y Proyectos Pedagógicos de Aula, contribuyendo en forma innovadora, a la solución de problemas y aportes significativos a la sociedad.
- **El desarrollo socioeconómico regional**, con el propósito de aportar al bienestar de la región y a la reducción de las desigualdades sociales y económicas bajo un enfoque de sustentabilidad, desarrollando proyectos y actividades que contemplen la mejora de tipo socioeconómico y ambiental.

✓ VISIÓN

Teniendo en cuenta que la Visión proyecta el futuro, ésta debe ser estratégica, coherente con los objetivos, valores y principios institucionales, consolida acciones decisivas, claras, en aspectos financieros, sociales, culturales, humanos y ambientales, entre otros, proyectados a un tiempo definido y con componentes específicos medibles, que le permitan cumplir con éxito los retos y las metas establecidas en la MISIÓN y es así como la FESC define su VISIÓN prospectiva al 2028, así:



*En el 2028 la FESC será reconocida por su **alta calidad y aportes significativos**, desde la **docencia, la investigación y la extensión**, comprometida con el **desarrollo sostenible**.*

La docencia:

Comprometida con la formación integral, desarrollo de servicios académicos pertinentes e innovadores, con proyección internacional.

La investigación:

Proyectando el **CENTRO DE INVESTIGACIÓN**, fortalecimiento y participación de grupos y semilleros de investigación, aportando a las revistas, desarrollando proyectos y emprendimientos resultados de las rutas establecidas en las mallas curriculares.

La Extensión:

- ✓ Impactando en la comunidad interna y externa, *a favor del conocimiento y de su rentabilidad social*, comprometida con el desarrollo sostenible: aportando al bienestar de la región, bajo un enfoque de sustentabilidad, desarrollo de proyectos y actividades que contemplen la mejora en aspectos relacionados con lo socio-económico y ambiental

✓ VALORES

Para responder a su compromiso con el ejercicio responsable de la autonomía y el mejoramiento continuo como elementos fundamentales del aseguramiento de la calidad académica Institucional y de sus programas, la FESC asume los VALORES Y PRINCIPIOS establecidos en los artículos 3, 4 y 5 de la Ley 30 de 1992, teniendo en cuenta que son fundamentales para la formación del **SER** compromiso manifiesto en la MISIÓN, la FESC los adopta y los consigna en el PEI. los cuales consideramos importante mencionar: Respeto, Convivencia, Responsabilidad, Igualdad y Justicia, Actitud Crítica, Integridad, Solidaridad, Honradez, Tolerancia, Honestidad. Estos valores contribuyen a la formación integral del estudiante, buscando:

Que el Estudiante:

- ✓ Se integre a la vida profesional y al ámbito social (**SABER SER**)
 - ✓ Participe activamente en la sociedad (**SABER CONVIVIR**)
 - ✓ Genere la capacidad de construir conocimiento (**SABER**)
- ✓ Garantice un desempeño eficiente en el ejercicio de la profesión (**SABER HACER**)

Valores
FESC
2023-2028

La FESC, adopta los valores que favorecen el desarrollo del pensamiento crítico y la capacidad de reflexionar, ante las diferentes situaciones que se presentan y sirven de guía para definir la conducta que permita vivir y evolucionar armónicamente en comunidad, en armonía con el

✓ RETOS ESTRATÉGICOS



Ejercen una influencia decisiva en la probabilidad de éxito de la Institución.

Están motivados por la posición competitiva deseada por la FESC y la pertinencia con la región.

Los retos institucionales de la FESC, buscan mantener la imagen y continuar el paso hacia la optimización y excelencia de los servicios educativos.

La optimización de recursos es una meta que debe estar en la cabeza de todos los líderes de pilares y directores de programa, teniendo como principio la mejora continua.

Los Directores de Unidad y los Directores de Programas, tienen definidos los retos, para cada una de las vigencias del Plan Estratégico.

✓ PLAN ESTRATÉGICO FRENTE A LOS ODS



Las FESC, en su quehacer formativo articulada en sus funciones de investigación y extensión, define estrategias dinámicas que, fortalecidas con didácticas de aprendizaje específicas, y a través de procesos de práctica empresarial, formación continua, proyectos pedagógicos, proyectan contribuir con tan importante compromiso, como es la implementación de los ODS

El compromiso institucional con la sustentabilidad y los ODS se asume desde la más alta dirección, los líderes de pilares y responsables de procesos y se expresa públicamente en sus elementos estratégicos y demás documentos oficiales y lo incorporará en su estructura académico - administrativa.

Entre las acciones más importantes que asume la FESC es la de incluir en los contenidos programáticos de las diferentes asignaturas, con especial atención en la de los énfasis de cada programa de Educación Superior, los aspectos relevantes contemplados en los Objetivos de Desarrollo Sostenible.

ESTRATEGIAS, DISEÑO Y MEDICIÓN DE LOS OBJETIVOS ESTRATÉGICOS

La operatividad del Plan Estratégico 2023-2028, se define a través de **Planes Operativos Anuales POA**, diseñados por los responsables de procesos, con su equipo de trabajo orientado por direccionamiento estratégico y el SGC., se soporta en los objetivos generales, específicos, alcances y retos establecidos y cumple con los pasos, observables en la ilustración 8 – Metodología Evaluación PED FESC – 2023-2028



Ilustración 10. Metodología Evaluación PED FESC – 2023-2028

Acorde con la dinámica de los países y las regiones, como también las circunstancias internas de la región y el país, la generación de políticas del Gobierno Nacional, Departamental y/o Municipal, si las circunstancias mencionadas lo requieren **se realizará un análisis exhaustivo y profundo, cada dos años, del PED, con el fin de evaluar, y si es necesario introducir modificaciones a la estructura estratégica, bajo la premisa de que pueden existir situaciones ajenas y cambios externos o tendencias imprescindibles que afecten el normal desarrollo del plan estratégico.**



Ilustración 11. Fases de la planeación estratégica.

El Plan Estratégico de Desarrollo de la FESC 2023-2028, fue elaborado bajo el modelo que describe la **Política de Calidad**, con el propósito de orientar el rumbo de la FESC en los próximos seis años hacia el logro de sus objetivos y metas planteadas.

Política de Calidad 2023-2028

La FESC da cumplimiento a su misión estratégica, articulando la docencia, la investigación y la extensión, para satisfacer las necesidades y expectativas de sus partes interesadas y los requisitos aplicables, mediante el uso eficiente de sus recursos, comprometida con el desarrollo sostenible y el mejoramiento continuo de sus procesos, con talento humano idóneo, infraestructura adecuada y medios educativos pertinentes.

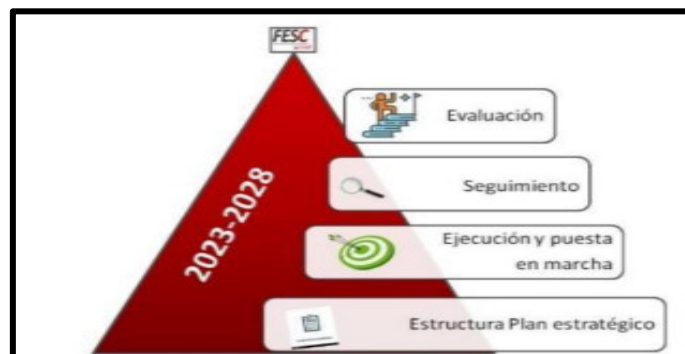
Para orientar a la comunidad académica y partes interesadas, **el Plan Estratégico de Desarrollo de la FESC 2023-2028** “Afianzamos nuestro compromiso con la excelencia académica: Construimos, avanzamos, innovamos” tiene la siguiente organización:

- ✓ Fundamentación del Plan Estratégico de Desarrollo: Soportes que lo proyectan
- Capítulo I Análisis del Contexto
- Capítulo II Análisis de la Competencia
- Capítulo III Estructura Estratégica FESC 2023-2028
- Capítulo IV Evaluación Plan Estratégico FESC 2023-2028

Se espera que este documento sea tomado, por la comunidad FESC, como una orientación y guía de análisis y consulta para la elaboración de planes operativos anuales (POA), proyectos, estudios, trabajos de investigación y demás eventos, enmarcados en la metodología definida, garantizando la proyección Institucional. [ANEXO 3 - PLAN ESTRATÉGICO DE DESARROLLO DE LA FESC 2023-2028](#)

EVALUACIÓN PLAN ESTRATÉGICO FESC 2023–2028

La FESC, para el desarrollo de las acciones definidas en cada periodo, soporta su hacer bajo la implementación del ciclo PHVA, porque este proyecta un hacer que nace desde la planeación soportada en el conocimiento, garantizando el desarrollo, análisis y emisión de juicios y la retroalimentación si fuere necesaria, en busca de la mejora permanente de los procesos. Para

garantizar la acción del ciclo, la FESC buscó concientizar a todo su personal, de la importancia de trabajar todos juntos y alineados en la mejora de los procesos, garantizando la consecución de los objetivos propuestos.

Los Planes Operativos Anuales (POA), evidencian los objetivos generales y los específicos, alineados con la Estructura Académica Administrativa que opera en la Institución, garantizando el personal idóneo y competitivo para el desarrollo de los compromisos que se definan, conforme los requerimientos establecidos en el Mapa de Procesos.

El cumplimiento de esta premisa, garantiza la definición de planes operativos, con objetivos claros que atienden las necesidades de la Institución, desarrollados con las personas que cumplen los perfiles requeridos y con conocimientos acordes con las exigencias consignadas en los procesos a los cuales aplica.

Para evaluar el Plan Operativo Anual y a su vez hacer el seguimiento a los lineamientos del Plan Estratégico, se determinó la Metodología de Trabajo mediante “Ponderación”, donde se asignó un peso a cada uno de los cinco pilares estratégicos de acuerdo a su nivel de complejidad, dando un total entre ellos del 100% anual, tal como se observa en la siguiente tabla, que consolida y evidencia el comportamiento del Plan Operativo Anual, en este caso, correspondiente a la vigencia 2025 y el aporte por pilar al Plan Estratégico de Desarrollo 2023-2028, acción que se aplica al final de cada vigencia.

PONDERACIÓN POR PILARES - PLAN ESTRATÉGICO DE DESARROLLO 2023-2028

Ponderación Plan Estratégico de Desarrollo por Pilares		
PILAR		PONDERACIÓN
PILAR 1	Cobertura, pertinencia y excelencia académica	22%
PILAR 2	Investigación, Emprendimiento e Innovación	19%
PILAR 3	Gestión de Recursos Sostenibles	24%
PILAR 4	Bienestar Institucional	16%
PILAR 5	Extensión y Proyección Regional, Nacional e Internacional	19%
CUMPLIMIENTO		100%

Tabla 1. Asignación de peso mediante modalidad de Trabajo Ponderado al Plan Estratégico de Desarrollo vigencia 2023 - 2028

Al **Pilar 3 Gestión de Recursos Sostenibles**, se le asignó el mayor peso en la ponderación, porque este proceso soporta los requerimientos de los demás procesos para garantizar su operatividad. Posteriormente encontramos los relacionados con los tres ejes fundamentales de la Educación

Superior: **La Academia, la investigación y la Extensión**, los cuales se articulan directamente con la comunidad a través de procesos participativos, sin que los demás pilares, pierdan su protagonismo. Finalmente se reconoce el aporte significativo de **Bienestar Institucional**, garantizando un excelente relacionamiento entre la comunidad académica. Por lo tanto, todos y cada uno de los Pilares Estratégicos definidos, tienen la importancia que la FESC necesita para cumplir su misión y proyectarla en el tiempo definido, buscando el cumplimiento del Plan Estratégico de Desarrollo 2023-2028.

Nivel de Cumplimiento

PORCENTAJE	NIVEL DE CUMPLIMIENTO
90% - 100%.	Cumplió totalmente
80% - 89%.	Resultados muy importantes
71% - 79%.	Avances significativos
<= 70%.	varias metas deben ser replanteadas.

Tabla 2. Criterios de evaluación POA vigencia 2025

Para determinar el porcentaje de cumplimiento, verificado contra los resultados de la evaluación, se estructuró la siguiente tabla, determinante en la definición de resultados del Plan Operativo correspondiente a la vigencia 2025 y el aporte al Plan Estratégico 2023 – 2028.

MEDICIÓN Y SEGUIMIENTO PLANES OPERATIVOS VIGENCIA 2025

“Afianzamos nuestro compromiso con la excelencia académica: Construimos, avanzamos, innovamos”

Teniendo en cuenta las anteriores premisas, y en el marco de la Estructura Académica Administrativa, el Mapa de Procesos, la Política de Calidad, la normatividad interna y externa que le aplica, la FESC analizó el cumplimiento de los Objetivos Específicos, de cada uno de los cinco pilares estratégicos, acción a la cual se le hizo seguimiento semestral, mediante reuniones de Revisión por Dirección y se definieron acciones que han contribuido al cumplimiento de las metas definidas para cada vigencia. A continuación, se relacionan las acciones más representativas realizadas, teniendo como marco los objetivos específicos de cada pilar, durante la vigencia 2025, así:



LA FESC EN EL CONTEXTO DEPARTAMENTAL

La FESC tiene claro que para poder proyectarse necesita conocer su posición y competencia teniendo en cuenta el contexto regional y departamental. En este sentido y analizando la información que se muestra a continuación, podemos concluir que nuestro papel es protagónico, por la filosofía institucional (ciclos propedéuticos, programas únicos que oferta, avances en investigación y sistemas de matrícula, entre otros), aspectos que observamos, así:

<ul style="list-style-type: none"> ✓ Seguimos siendo la única Institución de Educación Superior en el departamento con toda su oferta de Pregrado por ciclos propedéuticos en sus tres niveles de formación: Técnica Profesional, Tecnología y Profesional Universitario, y alto porcentaje de su oferta mediante registro calificado único, es decir en dos modalidades de atención. 	
<p>De los 35 registros calificados únicos otorgados en NDS, 22 registros son de la FESC y los 13 registros restantes son de programas de IES como Simón Bolívar, Minuto de Dios, ISER, UDES, Unilibre y Jorge Tadeo Lozano.</p>	
<ul style="list-style-type: none"> ✓ La FESC es pionera en la oferta de programas profesionales en Diseño Gráfico, Diseño de Modas, Administración Turística y Hotelera, Administración de Negocios Internacionales, Administración Financiera, Administración Logística Internacional e Ingeniería de Software. ✓ Única IES con oferta profesional en Diseño de Modas, Administración Turística y Hotelera, Administración Logística Internacional e Ingeniería de Software ✓ Revista Mundo FESC – Revista Científica categorizada en C por MINCIENCIAS ✓ Revista Convicciones, le aporta a estudiantes y a docentes la oportunidad de incursionar con acierto en el mundo de la investigación. 	<p>Oferta de Programas en Cúcuta</p> <ul style="list-style-type: none"> ✓ 11 R.C. Nivel técnica profesional ✓ 11 R.C. Nivel tecnología ✓ 11 R.C. Nivel profesional universitario ✓ 5 R.C. Nivel de especialización. <p>Oferta de Programas en Ocaña</p> <ul style="list-style-type: none"> ✓ 2 R.C. Nivel tecnología ✓ 2 R.C. Nivel profesional universitario <p>Aplicable desde Cúcuta estas otras:</p> <ul style="list-style-type: none"> ✓ 5 programas técnica profesional ✓ 5 tecnologías ✓ 5 profesional Universitario ✓ 2 especializaciones virtuales
<ul style="list-style-type: none"> ✓ El 58% (22 programas) de la oferta académica de la FESC, está bajo la figura de registro calificado único en las modalidades (Presencial y Virtual, Presencial y Distancia), lo que ubica como la IES con más programas académicos de bajo esta figura en el departamento (22 RCU FESC de los 35 RCU otorgados). 	

La FESC impacta por su matrícula por créditos académicos, por sus programas pertinentes con los requerimientos de la región, contribuyendo al desarrollo de la región.

Tabla 3. Contexto departamental

El resultado de las gráficas que se observan a continuación, obedece al análisis realizado a cada uno de los objetivos específicos de los cinco pilares estratégicos, acción a la cual se le hizo seguimiento semestral, mediante reuniones de Revisión por Dirección y dependiendo del resultado, se definen acciones que contribuyen al cumplimiento de las metas definidas para la vigencia. A continuación, se relacionan las acciones más representativas realizadas, a cada pilar, durante la vigencia 2025, así:

PILAR 1: COBERTURA, PERTINENCIA Y EXCELENCIA ACADÉMICA

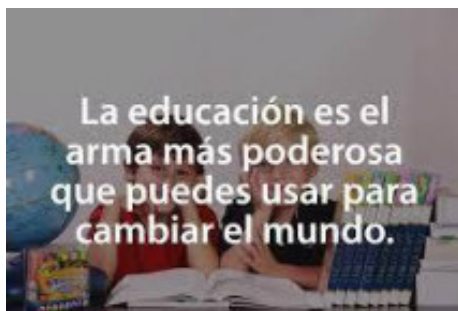

La FESC orientará su proceso académico, a formar ciudadanos preparados para asumir crítica, activa y conscientemente, los cambios y desafíos derivados del desarrollo tecnológico, la expansión de las redes globales y la internacionalización de la economía, la ciencia y la cultura; ciudadanos capaces

Objetivo de Calidad

Asegurar una oferta académica, diversa y pertinente, con programas de alta calidad, estructurados por ciclos propedéuticos, dando continuidad a la formación mediante posgrados que contribuyan a la competitividad permanente del graduado.



Ilustración 12. Seguimiento Pilar Estratégico 1

Objetivos Específicos

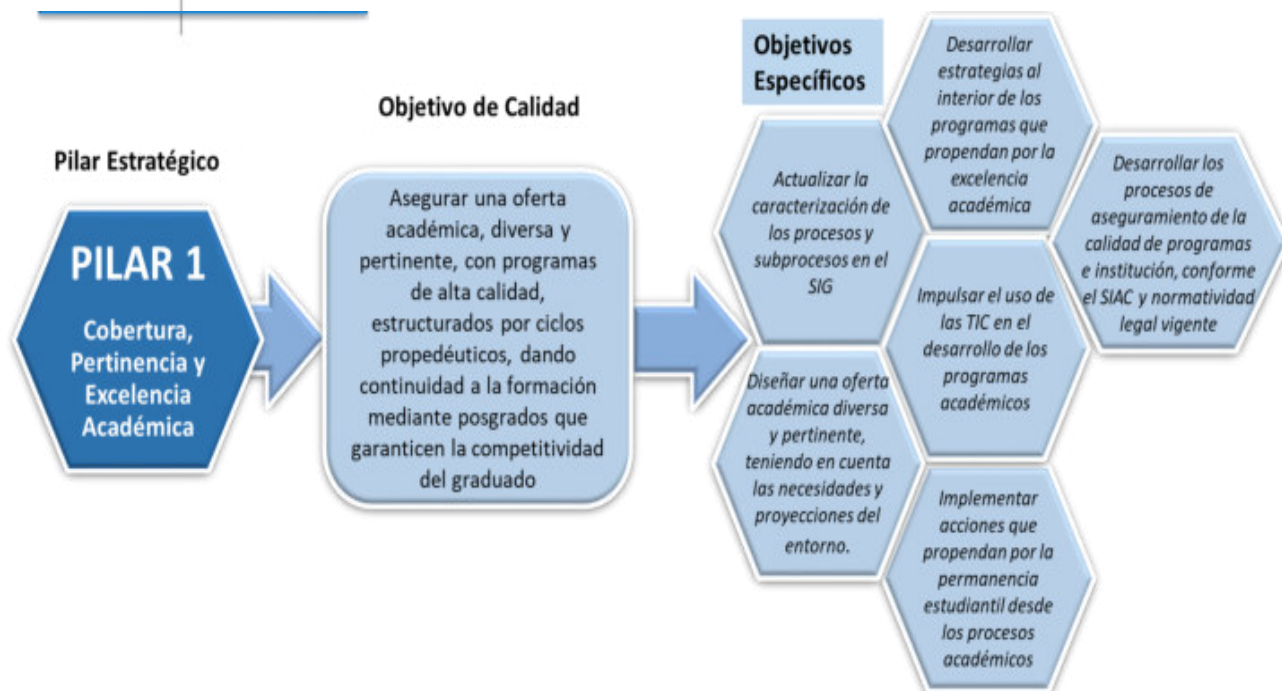
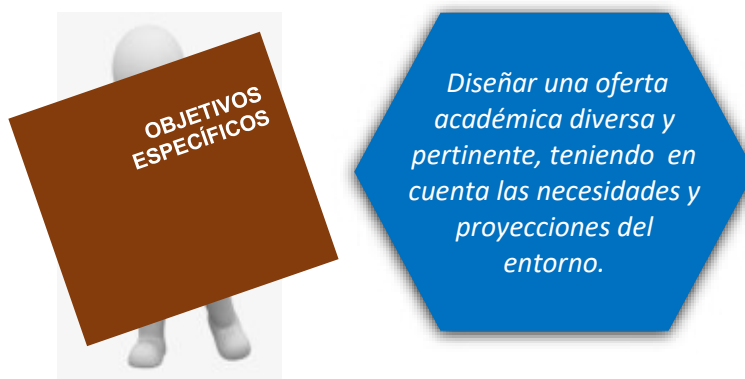

✓ Oferta Académica 2025 – Sedes Cúcuta

NOMBRE_DEL_PROGRAMA		SNIES
ADMINISTRACIÓN FINANCIERA (Presencial - Cúcuta) (RENOVADO 2023)	ADMINISTRACIÓN FINANCIERA	54738
	TECNOLOGIA EN GESTION FINANCIERA	53508
	TÉCNICA PROFESIONAL EN PROCESOS CONTABLES	54348
ADMINISTRACIÓN FINANCIERA (Distancia - Cúcuta)	ADMINISTRACIÓN FINANCIERA	111512
	TECNOLOGIA EN GESTION FINANCIERA	111511

NOMBRE_DEL_PROGRAMA		SNIES
(REGISTRO NUEVO 2023)	TÉCNICA PROFESIONAL EN PROCESOS CONTABLES	111535
ADMINISTRACIÓN TURÍSTICA Y HOTELERA (RENOVADO 2022)	ADMINISTRACIÓN TURÍSTICA Y HOTELERA	102889
	TECNOLOGÍA EN GESTIÓN DE TURISMO SOSTENIBLE	111517
	TÉCNICA PROFESIONAL EN OPERACIONES TURÍSTICAS	102887
ADMINISTRACIÓN TURÍSTICA Y HOTELERA Presencial (REGISTRO NUEVO 2022)	ADMINISTRACIÓN TURÍSTICA Y HOTELERA	111413
	TECNOLOGÍA EN GESTIÓN DE TURISMO SOSTENIBLE	111412
	TÉCNICA PROFESIONAL EN OPERACIONES TURÍSTICAS	111411
DISEÑO GRÁFICO (Presencial - Cúcuta) (RENOVADO 2018)	DISEÑO GRÁFICO	91388
	TECNOLOGÍA EN GESTIÓN DE CONTENDOS GRÁFICOS PUBLICITARIOS	107156
	TÉCNICA PROFESIONAL EN PRODUCCIÓN GRÁFICA	91390
INGENIERÍA DE SOFTWARE (Presencial - Cúcuta) (NUEVO 2019)	INGENIERÍA DE SOFTWARE	107861
	TECNOLOGÍA EN DESARROLLO DE SOFTWARE	107860
	TÉCNICA PROFESIONAL EN SOPORTE INFORMÁTICO	107859
ADMINISTRACIÓN LOGÍSTICA INTERNACIONAL (Virtual) (RENOVADO 2025)	ADMINISTRACIÓN LOGÍSTICA INTERNACIONAL	118017
	TECNOLOGÍA EN GESTIÓN LOGÍSTICA EMPRESARIAL	90605
	TECNICA PROFESIONAL EN OPERACIONES LOGÍSTICAS	90604
DISEÑO Y ADMINISTRACIÓN DE NEGOCIOS DE LA MODA (Presencial - Cúcuta) (RENOVADO 2024)	DISEÑO Y ADMINISTRACIÓN DE NEGOCIOS DE LA MODA	104671
	TECNOLOGIA EN GESTION DE DISEÑO DE MODAS	53509
	TÉCNICO PROFESIONAL EN PROCESOS DE DISEÑO DE MODAS	104668
ADMINISTRACIÓN DE NEGOCIOS INTERNACIONALES (Presencial-Cúcuta) (NUEVO 2024)	ADMINISTRACIÓN DE NEGOCIOS INTERNACIONALES	116880
	TECNOLOGÍA EN GESTIÓN DE MARKETING DE NEGOCIOS INTERNACIONALES	116882
	TÉCNICA PROFESIONAL EN OPERACIONES ADUANERAS Y DE COMERCIO INTERNACIONAL	116907

NOMBRE_DEL_PROGRAMA		SNIES
ADMINISTRACIÓN DE NEGOCIOS INTERNACIONALES (Distancia - Cúcuta) (NUEVO 2024)	ADMINISTRACIÓN DE NEGOCIOS INTERNACIONALES	116881
	TECNOLOGÍA EN GESTIÓN DE MARKETING DE NEGOCIOS INTERNACIONALES	116883
	TÉCNICA PROFESIONAL EN OPERACIONES ADUANERAS Y DE COMERCIO INTERNACIONAL	116908
ADMINISTRACIÓN DE NEGOCIOS INTERNACIONALES (Virtual - Cúcuta) (NUEVO 2024)	ADMINISTRACIÓN DE NEGOCIOS INTERNACIONALES	117685
	TECNOLOGÍA EN GESTIÓN DE COMERCIO INTERNACIONAL	117936
	TÉCNICA PROFESIONAL EN OPERACIONES ADUANERAS Y DE COMERCIO INTERNACIONAL	117935
ESPECIALIZACIÓN EN GESTIÓN PÚBLICA (Presencial - Cúcuta) R.C. 2019		107858
ESPECIALIZACIÓN EN ANALITICA DE DATOS PARA LOS NEGOCIOS Modalidad (Presencial - Cúcuta)		117774
ESPECIALIZACIÓN EN ANALITICA DE DATOS PARA LOS NEGOCIOS Modalidad (Virtual - Cúcuta)		117775
ESPECIALIZACIÓN EN MARKETING DIGITAL ESTRATÉGICO Modalidad (Presencial - Cúcuta)		118275
ESPECIALIZACIÓN EN MARKETING DIGITAL ESTRATÉGICO Modalidad (Virtual - Cúcuta)		118276

Tabla 4. Oferta Académica 2025 – Sede Cúcuta

✓ **Oferta Académica 2025– Sede Ocaña**

NOMBRE_DEL_PROGRAMA		SNIES
ADMINISTRACIÓN DE NEGOCIOS INTERNACIONALES (RENOVADO 2020)	ADMINISTRACIÓN DE NEGOCIOS INTERNACIONALES	102518
	TECNOLOGÍA EN GESTIÓN DE NEGOCIOS INTERNACIONALES	102517
DISEÑO GRÀFICO (Presencial - Ocaña) (RENOVADO 2019)	DISEÑO GRÀFICO	102041
	TECNOLOGÍA EN GESTIÓN DE CONTENIDOS GRÀFICOS PUBLICITARIOS	108788

Tabla 5. Oferta Académica 2025 – Sede Ocaña

Otros programas con alcance en la sede Ocaña modalidad distancia y virtual

NOMBRE_DEL_PROGRAMA		SNIES
ADMINISTRACIÓN FINANCIERA (Distancia - Cúcuta) (REGISTRO NUEVO 2023)	ADMINISTRACIÓN FINANCIERA	111512
	TECNOLOGIA EN GESTION FINANCIERA	111511
	TÉCNICA PROFESIONAL EN PROCESOS CONTABLES	111535
ADMINISTRACIÓN TURÍSTICA Y HOTELERA Virtual (RENOVADO 2022)	ADMINISTRACIÓN TURÍSTICA Y HOTELERA	102889
	TECNOLOGÍA EN GESTIÓN DE TURISMO SOSTENIBLE	111517
	TÉCNICA PROFESIONAL EN OPERACIONES TURÍSTICAS	102887
ADMINISTRACIÓN LOGÍSTICA INTERNACIONAL (Virtual) (RENOVADO 2025)	ADMINISTRACIÓN LOGÍSTICA INTERNACIONAL	118017
	TECNOLOGÍA EN GESTIÓN LOGÍSTICA EMPRESARIAL	90605
	TECNICA PROFESIONAL EN OPERACIONES LOGÍSTICAS	90604
ADMINISTRACIÓN DE NEGOCIOS INTERNACIONALES (Distancia - Cúcuta) (NUEVO 2024)	ADMINISTRACIÓN DE NEGOCIOS INTERNACIONALES	116881
	TECNOLOGÍA EN GESTIÓN DE MARKETING DE NEGOCIOS INTERNACIONALES	116883
	TÉCNICA PROFESIONAL EN OPERACIONES ADUANERAS Y DE COMERCIO INTERNACIONAL	116908
ADMINISTRACIÓN DE NEGOCIOS INTERNACIONALES (Virtual - Cúcuta) (NUEVO 2024)	ADMINISTRACIÓN DE NEGOCIOS INTERNACIONALES	117685
	TECNOLOGÍA EN GESTIÓN DE COMERCIO INTERNACIONAL	117936
	TÉCNICA PROFESIONAL EN OPERACIONES ADUANERAS Y DE COMERCIO INTERNACIONAL	117935
ESPECIALIZACIÓN EN ANALITICA DE DATOS PARA LOS NEGOCIOS Modalidad (Virtual - Cúcuta)		117775
ESPECIALIZACIÓN EN MARKETING DIGITAL ESTRATÉGICO Modalidad (Virtual - Cúcuta)		118276

Tabla 6. Otros programas con alcance en la sede Ocaña modalidad distancia y virtual

Sede Ocaña



La FESC, durante la vigencia 2025, contó en las sedes de Cúcuta y Ocaña, con la siguiente oferta académica pertinente a las necesidades de la región:

- Ocho (8) programas de pregrado (Para un total de 33 Registros calificados) organizada por ciclos propedéuticos, 22 R.C bajo la figura de registro calificado único (Presencial / Distancia y Presencial / Virtual).
- Dos (2) programas de pregrado (Para un total de 4 Registros calificados) organizada por ciclos propedéuticos con registro calificado presencial en la sede Ocaña.
- Tres (3) programa de posgrado en el nivel de Especialización Universitaria (Para un total de 5 Registros calificados)

✓ Tramites de registros calificados y renovaciones de programas adelantados.



TRAMITE DE RENOVACIÓN DEL PROGRAMA ESP. GESTIÓN PÚBLICA

Se logro atender en lo que va del año de 2025:

- Etapa de Completitud del tramite
- Alistamiento de la visita de Pares
- Atención de la visita de pares de renovación del registro calificado del programa los días 5 y 6 de agosto conforme la agenda prevista.

Ilustración 13. Tramites de registros calificados y renovaciones de programas adelantados (paso 1)



TRAMITE DE RENOVACIÓN DEL PROGRAMA INGENIERÍA DE SOFTWARE

Se logro atender en lo que va del año:

- Etapa de Completitud del tramite
- Avances en el alistamiento de la visita de Pares

Ilustración 14. Tramites de registros calificados y renovaciones de programas adelantados (paso2).



APROBACIÓN NUEVA ESPECIALIZACIÓN EN ANALÍTICA DE DATOS PARA LOS NEGOCIOS

Se logro atender en lo que va del año:

- Seguimiento al Proceso en SACES
- Aprobación del programa por el MEN.

Ilustración 15. Tramites de registros calificados y renovaciones de programas adelantados (paso 3).



APROBACIÓN NUEVA ESPECIALIZACIÓN EN MARKETING DIGITAL ESTRATÉGICO

Se logro atender en lo que va del año:

- Seguimiento al Proceso en SACES
- Se construyó y radico documento que soportó el recurso de reposición.
- Aprobación del programa por el MEN.

Ilustración 16. Tramites de registros calificados y renovaciones de programas adelantados (paso 4).



TRAMITE DE RENOVACIÓN DEL PROGRAMA ADMINISTRACIÓN LOGÍSTICA INTERNACIONAL

Se logro atender en lo que va del año 2025:

- Seguimiento al Proceso en SACES.
- Recepción de la aprobación del programa
- Avances en la etapa de diseño de módulos virtuales para la modalidad virtual que se aprobó, junto al equipo de diseño y virtualización de módulos.

Ilustración 17. Tramites de registros calificados y renovaciones de programas adelantados (paso 5).



AMPLIACIÓN DEL REGISTRO CALIFICADO DE PROGRAMAS A LA SEDE OCAÑA SEGÚN NECESIDADES DE LA REGIÓN:

Se logro atender en lo que va del año 2025:

- Construcción del documento maestro del programa que se desea llevar de la sede Cúcuta a la sede Ocaña, y radicar en plataforma

Ilustración 18. Tramites de registros calificados y renovaciones de programas adelantados (paso 6).

3. Desarrollar estrategias al interior de los programas que propendan por la excelencia académica

✓ **Objetivo Específico: Desarrollar Estrategias al Interior de los Programas que Propendan por la Excelencia Académica**

Total clases espejo: 38

- Regionales: 18
- Nacionales: 20
- Internacionales: 0

Las actividades académicas desarrolladas por la FESC, que incluyen Clases Espejo, eventos académicos, ferias, pasantías, investigación, producción académica, pasarelas y encuentros sectoriales, permitieron abordar de manera integral temáticas relacionadas con internacionalización, comercio, tecnología, finanzas, diseño, moda y turismo.

Estas estrategias fortalecen la formación integral del estudiante, la proyección social de los programas y el posicionamiento institucional a nivel regional, nacional e internacional.

- Análisis del Estatuto Aduanero y Cambiario, modalidades de importación y exportación, Incoterms, negociaciones internacionales, internacionalización empresarial, legislación comercial, asociatividad, cooperativismo y comercio electrónico.
- Gestión y normativa del transporte, distribución física nacional e internacional, operaciones logísticas, centros de distribución, almacenamiento de mercancías y gestión documental del comercio exterior.

- Desarrollo de estrategias de mercadeo internacional, planes de marketing, investigación de mercados, estrategias de negociación y uso de herramientas digitales para la toma de decisiones comerciales.
- Aplicación de bases de datos, desarrollo móvil, lógica y fundamentos de programación, pensamiento computacional, análisis y requerimientos de software, ofimática colaborativa y digitalización de procesos académicos y empresariales.
- Estudio de la microeconomía, finanzas públicas, incentivos fiscales, mercado bancario, pensional y asegurador, contexto cambiario y procesos de formalización empresarial.
- Desarrollo de competencias en ilustración vectorial, comunicación visual estratégica, animación digital, modelado 3D, postproducción audiovisual y uso de herramientas especializadas como After Effects y Blender.
- Fortalecimiento de conocimientos en asesoría de imagen, colorimetría, teoría de las estaciones, styling y análisis de tendencias, integrando creatividad y proyección comercial.
- Diseño e ideación de productos turísticos, proyección de destinos, rutas turísticas regionales, turismo sostenible, patrimonio cultural y natural, y desarrollo territorial como eje de impacto social.

Integración de los programas con los sectores Empresariales

Visitas Técnicas Regionales (Locales)

- Clínicas, empresas y entidades regionales
- Zonas francas y rutas productivas
- Museos, medios de comunicación y entidades culturales
- Empresas tecnológicas y financiera
- Ferias y eventos locales
- Recorridos patrimoniales y turísticos

Programas participantes:

Turismo, Negocios a Distancia, Software, Negocios Internacionales, Modas, Logística, Gráfico y Finanzas.

Visitas Técnicas Nacionales

- Eventos nacionales (Colombia 4.0, Feria del Libro)
- Seminarios y encuentros académicos virtuales y presenciales
- Visitas a ciudades como Bogotá, Valledupar y Cartagena (modalidad 360)
- Ferias y encuentros empresariales nacionales

Programas participantes:

Modas, Gráfico, Finanzas, Logística, Turismo y Software.

Visitas Técnicas Internacionales

- Visitas académicas y técnicas a Venezuela (San Cristóbal y San Antonio)
- Visitas a consulados de Colombia en el exterior
- Participación en Semana Internacional – Universidad de Palermo
- Intercambios académicos y conferencias internacionales

Programas participantes:

Negocios a Distancia, Negocios Internacionales, Logística y Gráfico.

Incrementar número de estudiantes y garantizar permanencia



Ilustración 19. Incrementar número de estudiantes y garantizar permanencia.

En el 2025 la ausencia intersemestral, alcanzó un 0.7% equivalente a 22 estudiantes, factor que, a pesar del crecimiento de estudiantes entre una vigencia y otra, es preocupante, aspecto que analizado obedece a las dificultades económica de la región, en especial a los problemas de frontera, al plan de gratuidad en Instituciones Públicas, proyectadas por el Gobierno Nacional, la falta de empleo y la seguridad, aspectos que contribuyen a la migración de estudiantes y en muchas ocasiones de su familia.

Estudiantes Matriculados 2023-2025

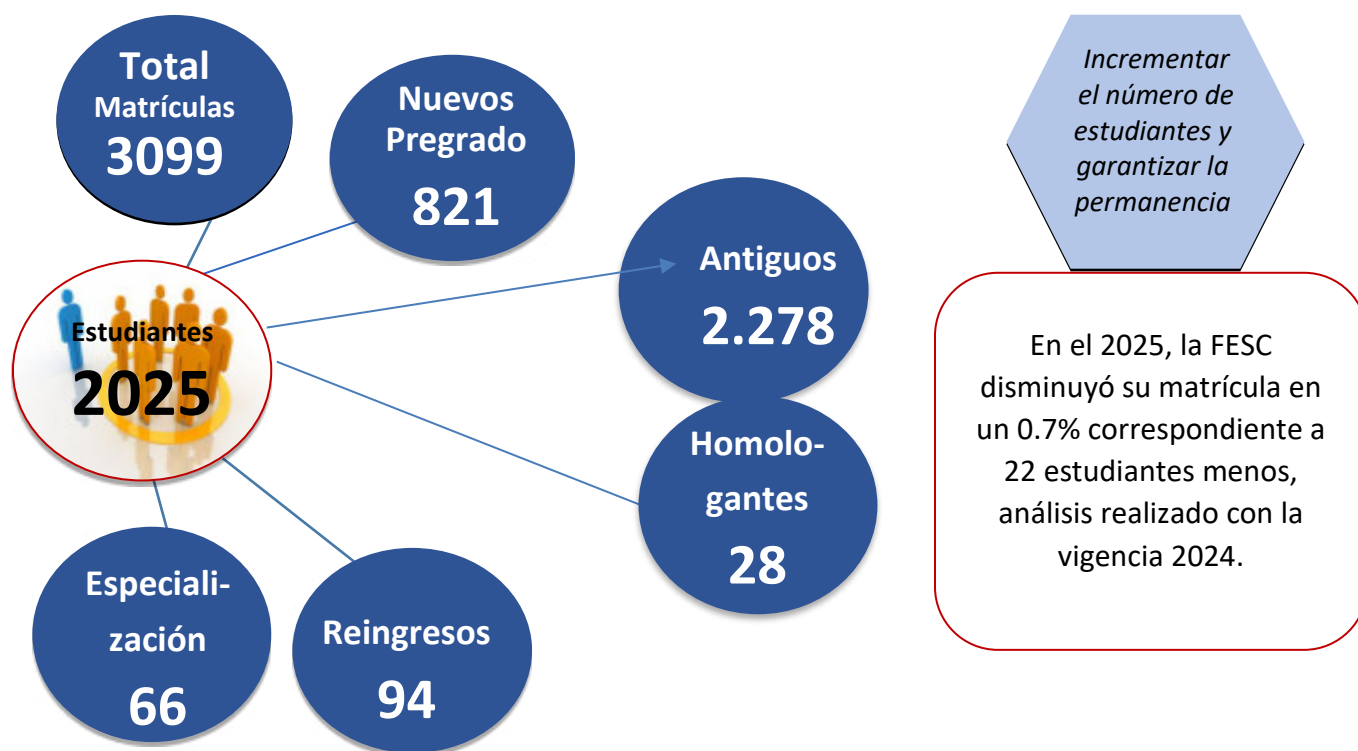

Ilustración 20. Total estudiantes matriculados 2023 – 2025

Ausencia

Ausencia Intersemestral

■ Estudiantes no matriculados ■ Estudiantes matriculados ■ %

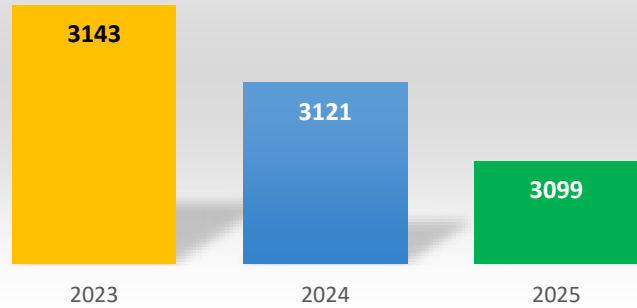

Ilustración 21. Ausencia Intersemestral

**Graduados
Tecnólogos y
Profesionales
Universitarios sede
OCAÑA - 2025**

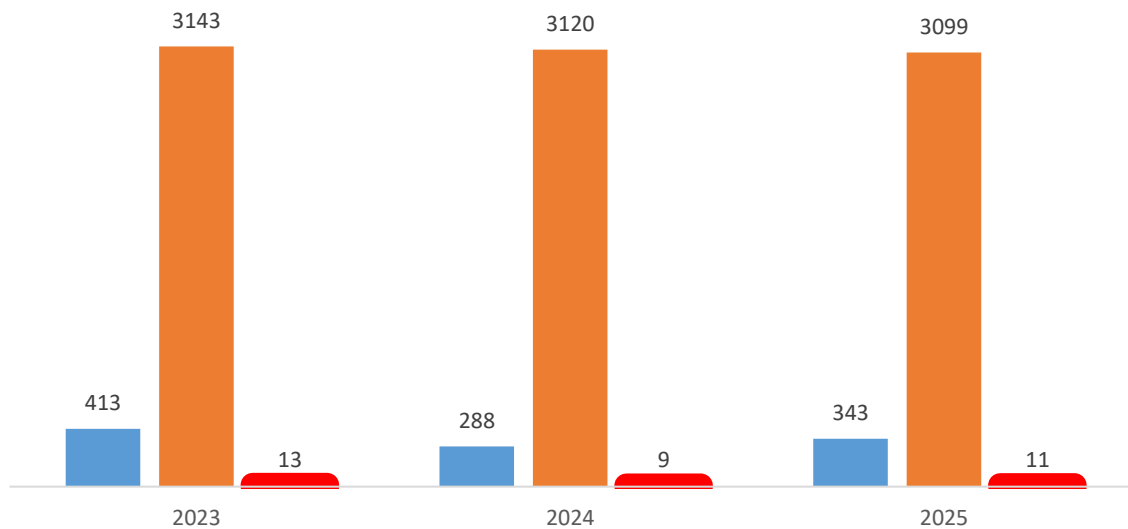
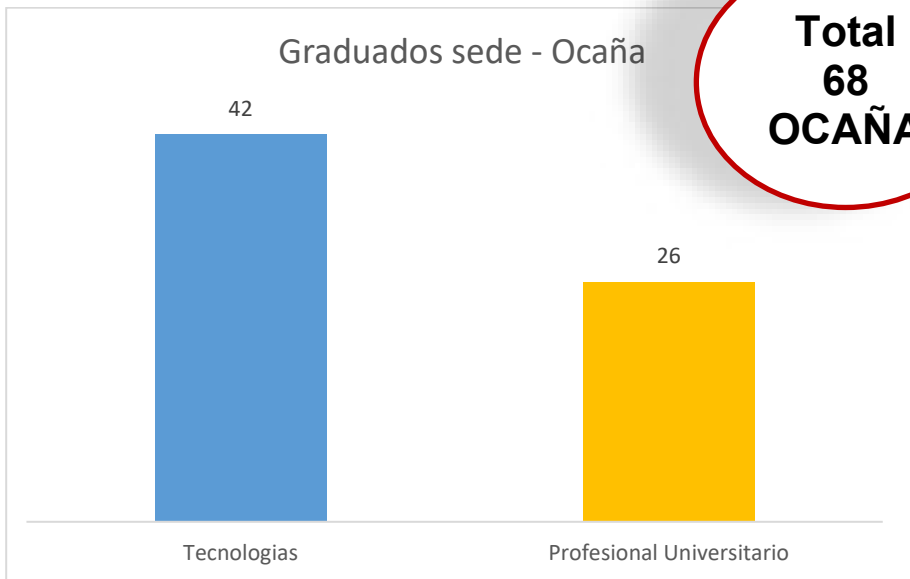

**Total
68
OCAÑA**

Ilustración 22. Graduados sede Ocaña 2025

**Graduados Técnicos Profesionales,
Tecnólogos y Profesionales Universitarios
sede CÚCUTA - 2025**

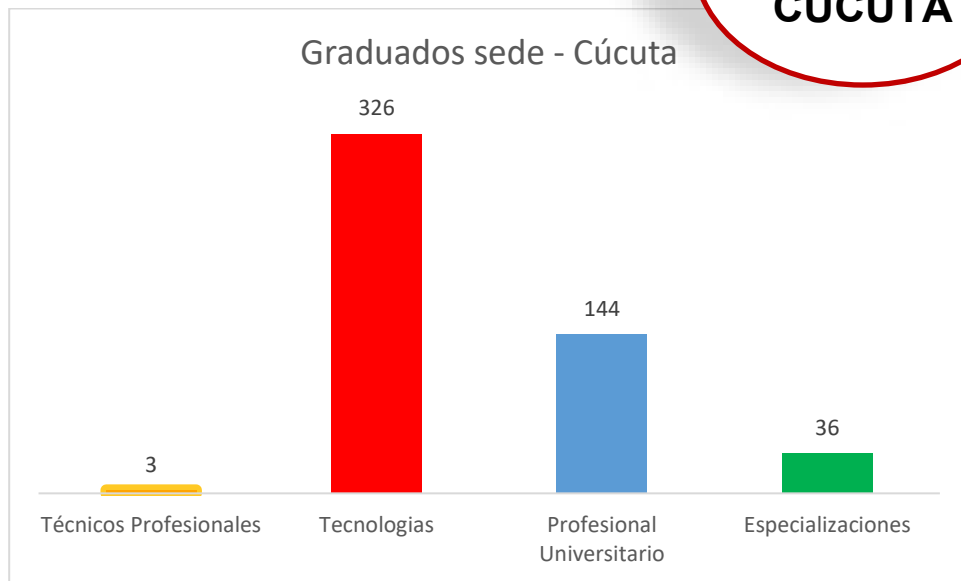

**Total
509
CÚCUTA**

Ilustración 23. Graduados sede Cúcuta 2025

**Total
Graduados
2025
577
CÚCUTA-OCAÑA**

Durante la vigencia 2025 se graduaron en los diferentes niveles de formación, que oferta la FESC, 577 estudiantes entre las Sedes de Cúcuta y Ocaña, los cuales cumplieron con los requisitos exigidos en cada uno de los planes de estudio, garantizando la calidad del proceso formativo.

Objetivo Específico:

Impulsar el Uso de las TICS

*4. Impulsar el uso
de las TIC en el
desarrollo de los
programas
académicos*

5

PROGRAMAS VIRTUALES
OFERTADOS CON

272 ESTUDIANTES ACTIVOS

2

BIBLIOTECAS VIRTUALES
LEGIS COMEX Y E-LIBRO,
actualizadas brindando servicios en
línea, a toda la comunidad
académica

**Los estudiantes razón de ser de nuestro
PROYECTO PEDAGÓGICO**

El fomento del uso de las TIC

La implementación del aula virtual,
con evidencias de participación de
docentes y estudiantes.

La biblioteca virtual, con acceso en
cualquier lugar de la institución y
fuera de ella.

Las mallas curriculares y los micro
currículos actualizados, dando
respuesta al resultado de los
procesos de autoevaluación, acorde
con la nueva normatividad.

El fortalecimiento de las
competencias del idioma inglés, y el
inicio de la enseñanza del idioma
francés.

Plataformas de Información:

La FESC ha venido consolidando su sistema de comunicación, aportando información pertinente, a sus estudiantes, docentes, empresas y a la comunidad educativa en general, garantizando la consulta a tiempo, el apoyo a la investigación y en especial el aporte para que el docente y el estudiante, cuenten con las herramientas necesarias para garantizar un proceso de enseñanza-aprendizaje, conforme a los lineamientos establecidos por el MEN y los definidos por la Institución.







Sistema de Información	Descripción	Usuarios
	Sistema de Información de Procesos Académicos de Educación Superior.	Toda la comunidad
	El Aula Virtual FESC es una herramienta B-learning que brinda las posibilidades de realizar enseñanza en línea. Es un entorno privado que permite administrar procesos educativos basados en un sistema de comunicación mediado por las TIC.	Toda la comunidad
	Plataforma de consulta que incluye bases de datos para investigación de mercados, herramientas, novedades en normativa, reportes de comercio internacional con artículos prácticos sobre el sector y acceso a obras Legis de comercio exterior, entre otros.	Docentes Estudiantes
	Es una base de datos con cubrimiento de las publicaciones académicas de las principales Universidades y Centros de Investigación de Iberoamérica.	Docentes Estudiantes
	Plataforma diseñada para que la comunidad académica realice trámites de paz y salvo en diferentes procesos relacionados con la institución.	Toda la comunidad
	Sistema de Información Estadístico FESC – Contiene todos los datos consolidados sobre las estadísticas más importantes y relevantes de la institución.	Administrativos
	Muro abierto para que los empresarios puedan interactuar con la institución, dejando saber las líneas de acción que les interesa profundizar a través de proyectos de investigación. En esta estrategia de la FESC para comunicarse con los empresarios y saber las necesidades del sector productivo	Empresarios
	Repositorio de proyectos y trabajos de grado	Toda la comunidad

Tabla 7. Plataformas de Información

Logros Significativos PILAR 1

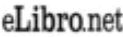
La FESC durante la vigencia 2025, adelanto las primeras fases del proceso de autoevaluación de algunos de sus programas académicos.



GESTIONAR LOS PROCESOS DE AUTOEVALUACIÓN DE PROGRAMA E INSTITUCIÓN

Se logro atender en lo que va del año 2025:

- Sincronizar los procesos de autoevaluación
- Continuar con el seguimiento al cumplimiento del Plan de mejoramiento de programas e institución

Asimismo, durante la vigencia 2025, se atendió la visita de acreditación del programa Diseño Gráfico, primer programa de la FESC en avanzar en esta fase de alta calidad.



TRAMITE DE ACREDITACIÓN DEL PROGRAMA DISEÑO GRÁFICO

Se logro atender en lo que va del año 2025:

- Seguimiento al Proceso en SACES CNA
- Alistamiento de la visita de Pares Académicos
- Atención de la visita de Pares
- Retroalimentación del informe de pares académicos

Se logra avanzar en el trámite de condiciones institucionales de la sede Ocaña, remitiendo al Ministerio de Educación Nacional la solicitud formal a la espera de la visita e pares académicos en el 2026.



TRAMITE DE PRERADICADO EN LA SEDE OCAÑA – SOLICITUD DE CONDICIONES INSTITUCIONALES PARA LA SEDE

Se logro atender en lo que va del año 2025:

- Revisión y Actualización del documento maestro de la sede Ocaña.
- Radicación del tramite en plataforma Nuevo SACES
- Avances en el seguimiento al cumplimiento del Plan de mejoramiento de la sede.
- Seguimiento al Proceso en SACES.
- Análisis y gestión de información para atender la completitud.

PILAR 2: INVESTIGACIÓN, EMPRENDIMIENTO E INNOVACIÓN

La sociedad demanda que las instituciones generen conocimiento, desarrollen soluciones novedosas y promuevan cambios significativos en sus entornos; es por esto que la innovación se concibe como un proceso de transformación orientado al valor, fundamentado en la aplicación sistemática del conocimiento, mientras que el emprendimiento representa la capacidad de articular dichas innovaciones en modelos organizacionales y productivos sostenibles, capaces de generar impacto económico y social.

Objetivo de Calidad
Consolidar una cultura investigativa, tecnológica, de innovación y creación desde la identidad institucional, aportando al desarrollo de la región y del país



Ilustración 24. Seguimiento Pilar Estratégico 2

Objetivos Específicos

Objetivo Específico 1. Consolidar el ambiente investigativo en la institución, desde los énfasis de cada programa, que aporten al desarrollo regional y nacional.

Consolidar el ambiente investigativo en la institución, desde los énfasis de cada programa, que aporte al desarrollo regional y nacional

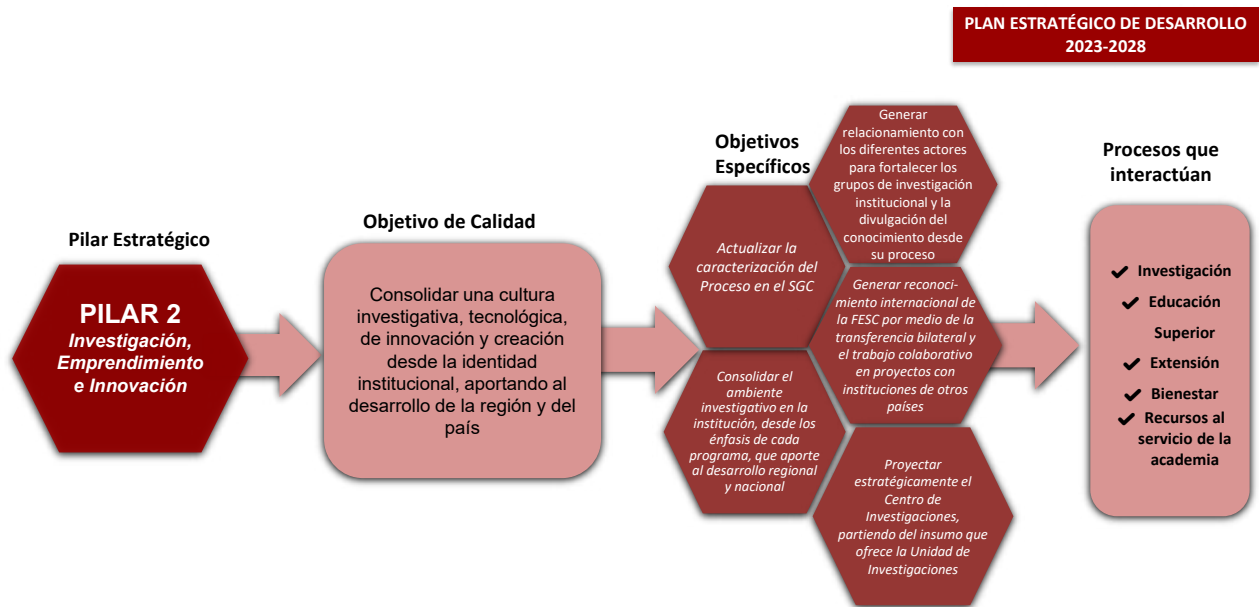

Dos alianzas estratégicas con universidades públicas y privadas en Norte de Santander para proyectos de regalías.



130 estudiantes participando de los semilleros de investigación



2 ediciones de la Revista Convicciones publicadas con productos de la Ruta de Investigación institucional



Reconocimiento de 6 investigadores en convocatoria de Minciencias.



Un grupo de investigación en categoría A y dos grupos en categoría C, reconocidos por Minciencias

Ilustración 25. Objetivo específico 1 de investigación.

Objetivo Específico 2. Generar relacionamiento con los diferentes actores para fortalecer los grupos de investigación institucional y la divulgación del conocimiento desde su proceso.



Grupo de Investigación Grinfesc categoría A



Grupo de Investigación GTN categoría C



Grupo de Investigación IGNITION categoría C

Ilustración 26. Objetivo específico 2 de investigación.

Relacionamiento estratégico con:

NOMBRE	SIGLA
Comité Universidad Empresa Estado	CUEE
Red de Instituciones de Cajas de Compensación Familiar	EDUCAJAS
Red Colombiana de Semilleros de Investigación	REDCOLSI
Sistema de Instituciones de Educación Superior de Norte de Santander	SIES +
Consejo Departamental de Ciencia Tecnología en Innovación	CODECTI
Alianza Internacional de Investigadores	ALININ
Nodo de Economía Naranja en Norte de Santander	
Red Nacional de Revistas de Investigación	

Tabla 8. Relacionamiento Estratégico de Investigaciones

La revista Mundo FESC, categorizada en C por el Índice Bibliográfico Nacional Publindex, constituye un espacio académico para la divulgación de resultados de investigación en diversas áreas del conocimiento, con énfasis en el contexto regional y latinoamericano. La visualización de su alcance geográfico evidencia una distribución internacional de consultas y accesos, con una presencia particularmente significativa en América Latina, así como registros en Norteamérica, Europa y otras regiones del mundo, lo que da cuenta de su proyección más allá del ámbito local. Este patrón de visibilidad refleja el interés sostenido de la comunidad académica por los contenidos publicados y reafirma el papel de la revista como un medio pertinente para la circulación y apropiación social del conocimiento científico.



Ilustración 27. Revista Mundo FESC

Escenarios de liderazgo desde Investigación:

Representantes de Gremios y Asociaciones de Investigación en la Junta Departamental de Educación – Norte de Santander
Líder de la Mesa de Investigación de la Alianza SIES+
Representante de las IES privadas en el Consejo Departamental de Ciencia Tecnología e Innovación

Tabla 9. Escenarios de liderazgo.

Objetivo Específico 3. Generar reconocimiento internacional de la FESC por medio de la transferencia bilateral y el trabajo colaborativo en proyectos con instituciones de otros países.

El comportamiento histórico de la Fundación de Estudios Superiores Comfanorte (FESC) en los rankings internacionales de investigación evidencia una trayectoria dinámica, marcada por fluctuaciones asociadas a cambios estructurales y estratégicos en sus procesos de producción científica. Tras un período inicial de posicionamiento relativamente estable, seguida de una fase sostenida de recuperación a partir de 2020, la institución muestra una tendencia de mejora gradual, especialmente en los componentes de excelencia investigativa y apertura, lo que sugiere avances en visibilidad académica, colaboración y consolidación de capacidades investigativas; este comportamiento refleja un proceso de ajuste institucional y fortalecimiento progresivo de la investigación como eje estratégico para el posicionamiento académico de la FESC.



Ilustración 28. Historical Ranking

Con respecto a las Universidades de Colombia la FESC se presenta en el puesto 148 de 295 instituciones de educación superior como se muestra a continuación en Colombia Ranking January 2026 – Webometrics Global Position:

148	4378	Fundación de Estudios Superiores Comfanorte		13983
-----	------	---	---	-------

Ilustración 29. January 2026 – Webometrics Global Position

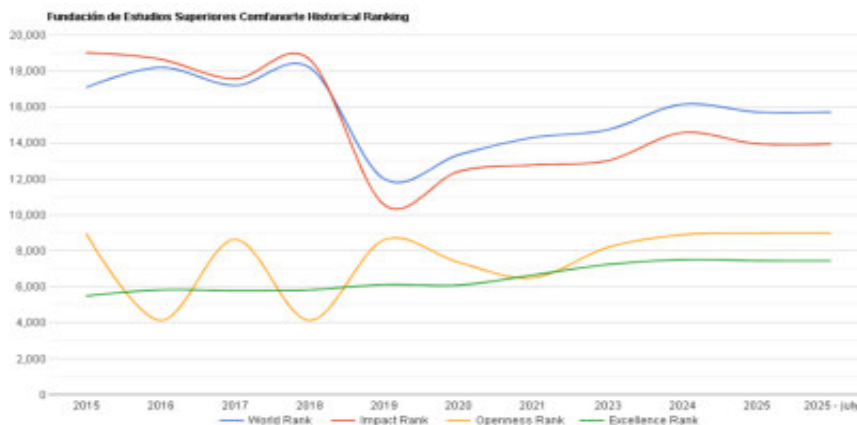
Logros Significativos PILAR 2

- Actividades destacadas para el cumplimiento del Pilar:
- El fortalecimiento de la revista Mundo FESC Y Convicciones
- Escalamiento de posiciones en el Ranking Sapiens como institución que genera mayor producción de artículos y desarrollo tecnológico e innovación
- Renovación del sello editorial Institucional.
- Alianzas Internacionales México, Perú
- Visibilidad y posicionamiento institucional a nivel internacional por investigación

PILAR 3: GESTIÓN DE RECURSOS SOSTENIBLES

Objetivo de Calidad

Gestionar eficientemente los recursos necesarios que garanticen la excelencia académica



Ilustración 30. Seguimiento Pilar Estratégico 3

Objetivos Específicos

PROCESO DE GESTIÓN HUMANA

Gestionar el talento humano de manera integral en concordancia con los reglamentos y políticas de la institución

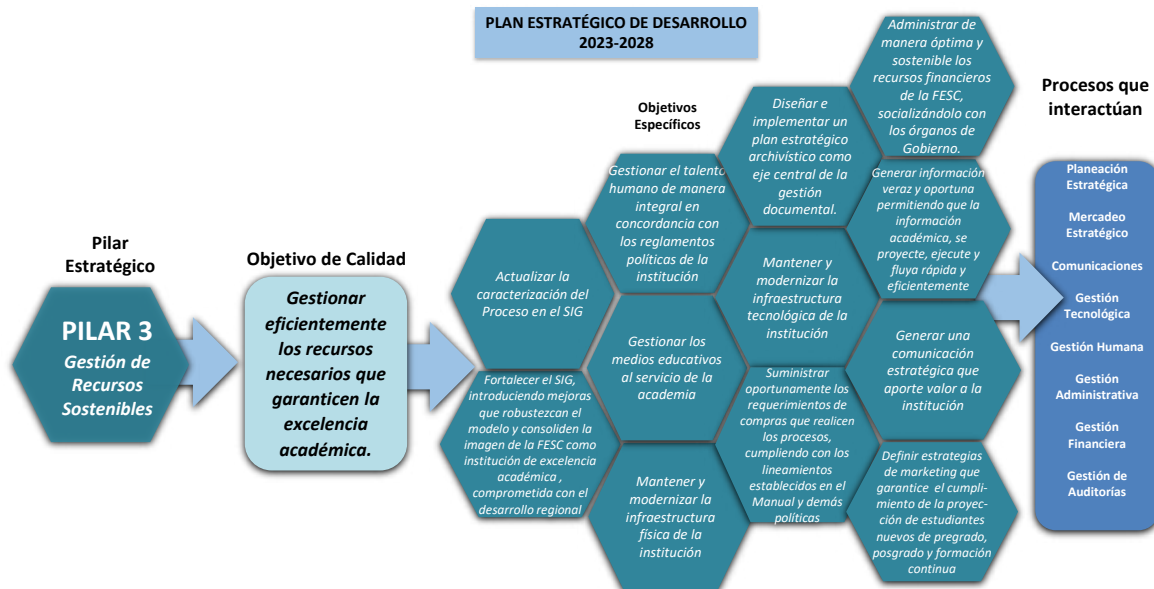
**VINCULACIÓN DOCENTE
2025**

PLANTA DOCENTE 2025						
TIPO DE VINCULACIÓN	CÚCUTA	% CÚCUTA	OCAÑA	% OCAÑA	TOTAL	%TOTAL
DOCENTES TIEMPO COMPLETO	63	33%	6	17%	69	30%
DOCENTES MEDIO TIEMPO	48	25%	19	54%	67	29%
DOCENTES HORA CATEDRA	82	42%	10	29%	92	40%
TOTAL	193	100%	35	100%	228	100%

Tabla 10. Vinculación y cualificación docente - vigencia 2025



Ilustración 31. Gráfico de planta docente

- ✓ Durante la vigencia 2025, la FESC contrató semestralmente la docencia necesaria para garantizar el desarrollo académico, acorde con su proyección. Evidencia observable en la vinculación de doctores, magísteres, especialistas, profesionales, tecnólogos, como se observa en la tabla 7.

- ✓ La FESC ha actualizado la planta docente, acorde a la nueva normatividad, generada por el MEN.
- ✓ Institucionalmente se ha venido apoyado la cualificación docente y la actualización específica en el campo del conocimiento, como también en la actualización pedagógica, garantizando la mejora continua y la competitividad profesional.
- ✓ La motivación se ha visto reflejada en la vinculación de graduados al sector productivo, en la participación en actividades de integración y exaltación, acorde con lo contemplado en el Reglamento Docente y en la vinculación de graduados a la academia.
- ✓ En los reconocimientos aplicados a los docentes que desarrollan proyectos de investigación y aplican al fortalecimiento de los grupos de investigación de los programas en los cuales se encuentran adscritos.
- ✓ La FESC cumple con todos los requisitos contractuales de todo su personal vinculado.

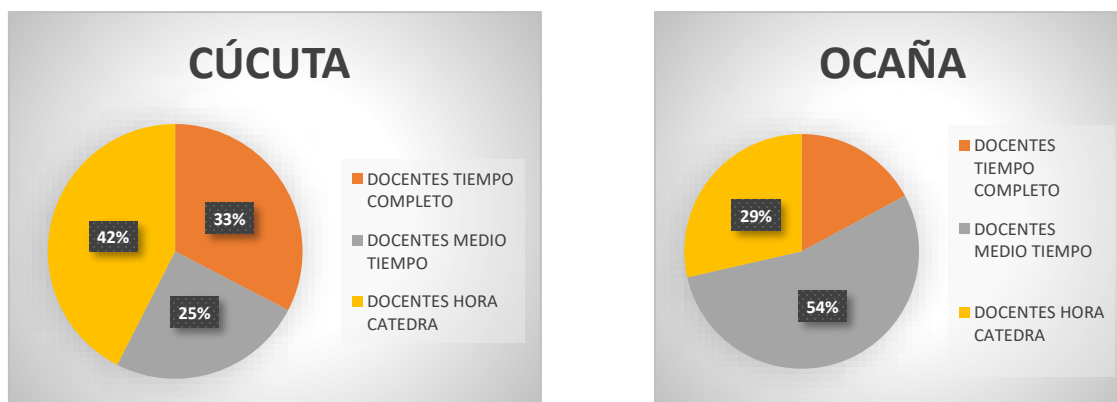

**La FESC
en torno
al docente**

75 Docentes
Cursos, talleres,
seminarios, diplomados

06 Docentes
Apoyo formación
posgradual

El **75%** de los
Docentes superó el 88%
en la calificación otorgada
por directores y
estudiantes.

2 Docentes
Apoyo formación
pregrado

Ilustración 32. La FESC en torno al docente

PROCESO DE COMUNICACIONES

*Generar información veraz
y oportuna permitiendo
que la información
académica, se proyecte,
ejecute y fluya rápida y
eficientemente*

Objetivo Específico 2. Generar información veraz y oportuna, permitiendo que la información académica, se proyecte, ejecute y fluya rápida y eficientemente.

Medios de Comunicación FESC



Ilustración 33. Medios de Comunicación

■ Canales Digitales y Virtuales

Estos medios permiten una comunicación global, instantánea y de doble vía con la comunidad académica FESC.

Página Web Institucional: Funciona como el centro de información oficial. Es útil para consultas de trámites académicos, oferta educativa, reglamentos y noticias de relevancia permanente.

Correo Institucional: Es la herramienta formal de comunicación personalizada. Se utiliza para notificaciones oficiales entre la administración, docentes y estudiantes, garantizando la trazabilidad de la información.

Redes Sociales (Facebook, Youtube, Instagram): Ideales para el engagement y la promoción. Permiten difundir eventos en tiempo real, interactuar con aspirantes y mostrar la experiencia universitaria de una forma más dinámica y visual.

SIPAES: Es una plataforma especializada que permite el seguimiento y la gestión de datos específicos, como notas, asistencias o procesos de permanencia estudiantil.

■ Medios Audiovisuales y Visuales en Campus

Diseñados para captar la atención de quienes transitan físicamente por las instalaciones de la institución.

Infovisión (Televisor y EcoTic): Utilizados para la difusión de contenido multimedia dinámico. Son muy útiles para recordar fechas de exámenes, eventos del día o promover campañas institucionales de forma visualmente atractiva.

Cartelera Informativa: Sirven para fijar información estática y de carácter público, como resoluciones, eventos o anuncios de bienestar institucional que requieren visibilidad constante.

Habladores o mogadores: Estos elementos dinámicos y atractivos que permiten dar a conocer eventos, anuncios o recordatorios puntuales sobre servicios y procesos inmediatos.

■ Interacción Directa y Académica

Medios que fomentan el contacto humano y el sentido de pertenencia.

Inducción Estudiantes: Su utilidad radica en la socialización de la cultura institucional. Es el primer contacto donde se alinean las expectativas del estudiante con los valores y procesos de la FESC.

Cátedra FESC: Más que una clase, funciona como un canal para reforzar la identidad corporativa y los principios éticos de la institución en los estudiantes.

Visitas al aula: Es una forma de comunicación directa y presencial. Útil para anuncios de última hora, encuestas de satisfacción o intervenciones breves que aseguran que el mensaje llegue a todos los alumnos.

■ Estrategia Integral

Plan de Medios: Representa la hoja de ruta estratégica. Su utilidad es coordinar todos los canales anteriores para asegurar que el mensaje institucional sea coherente, llegue al público adecuado y cumpla los objetivos de comunicación de la FESC.

Gestión Estratégica de Redes Sociales y Contenido Institucional FESC

El manejo de las redes sociales en la FESC se realiza de forma estratégica mediante una gestión inmediata y diaria, donde cada plataforma cumple un rol específico: Instagram potencia la identidad visual, Facebook facilita el servicio al cliente y YouTube funciona como repositorio educativo. Bajo esta estructura, se mantiene a los estudiantes informados en tiempo real sobre los programas académicos y las actividades de las oficinas de Bienestar, Extensión e Investigación, transformando la información institucional en experiencias dinámicas con un lenguaje divertido y tendencias actuales. Así, la planificación rigurosa y la respuesta ágil se combinan para crear un contenido que se ajusta perfectamente a los gustos de los jóvenes, fortaleciendo el sentido de pertenencia y asegurando una comunicación efectiva y cercana con toda la comunidad digital.

■ **EVENTOS**

V Congreso Internacional Proyectando 2025

El V Congreso Internacional Proyectando se llevó a cabo del 20 al 24 de octubre de 2025, organizado por la Fundación de Estudios Superiores Comfanorte – FESC. Este evento tuvo como propósito generar un espacio académico, científico y cultural para el intercambio de conocimientos, experiencias y proyectos de investigación, orientados a fortalecer el sector turístico y productivo del Norte de Santander, mediante los aportes y el compromiso de la educación superior.



Ilustración 34. Panel Inaugural



Ilustración 35. 24 patrocinadores y Aliados



Ilustración 36. Logros



Ilustración 37. Agenda académica (5 días)



Ilustración 38. Agenda académica (5 días)



Ilustración 39. Agenda académica - Eventos



Ilustración 40. Agenda académica - Eventos



Ilustración 41. Evidencias Projectando

Celebramos 30 años de vida institucional

La FESC conmemoró 30 años de historia con una emotiva jornada que unió tradición, reconocimiento y cultura en el corazón de Cúcuta. La celebración inició con una solemne Eucaristía en la Catedral de San José, espacio en el que se agradeció al Todopoderoso por tres décadas de trayectoria académica y de aporte al desarrollo de Norte de Santander.

Al finalizar la Santa Eucaristía, se realizó la entrega de la Medalla Moisés Sanjuán López, distinción institucional con la que se exaltó la labor de administrativos, docentes, graduados y colaboradores que, con su compromiso, han contribuido al fortalecimiento de la misión educativa de la FESC.



Ilustración 42. Entrega de medallas 30 años.

En este mismo espacio, aliados estratégicos como las IES aliadas, Alcaldía de San José de Cúcuta, Gobernación de Norte de Santander, Concejo Municipal, Asamblea, entidades, organizaciones y empresas de diferentes sectores, entregaron exaltaciones y reconocimiento a la FESC.



Ilustración 43. Aliados estratégicos 30 años.

Este acto protocolario, finalizó con las palabras de la Rectora, la señora Carmen Cecilia Quero de González, donde afirmó “Este es un gran reto que le depara el futuro a la FESC y la FESC somos todos y cada una de las personas que hoy nos acompañan, instituciones y personas con sentido de pertenencia, personas con compromiso, pensando en el futuro de nuestras generaciones”



Ilustración 44. Palabras de Rectora Carmen Quero 30 años.

Posteriormente, la conmemoración se trasladó a la Av. 5ta de la ciudad, donde la comunidad académica e invitados especiales, disfrutaron de una variada agenda cultural con presentaciones de teatro, actos circenses y música en vivo.



Ilustración 45. Conmemoración 30 años.

Balance de Gestión y Principales Logros de la Oficina de Comunicaciones FESC - Vigencia 2025

1. **Fortalecimiento del equipo técnico:** Se vinculó a un diseñador gráfico y un productor multimedia mediante OPS para Cúcuta, además de un diseñador gráfico exclusivo para la sede Ocaña, con el fin de mejorar el posicionamiento institucional.
2. **Alta eficiencia en diseño y diseño:** La oficina atendió de manera oportuna el 94% de las solicitudes recibidas (280 de un total de 296 requerimientos), manteniendo un flujo constante de material gráfico y publicitario.
3. **Alianza estratégica de mercadeo:** Se consolidó el trabajo conjunto con la Agencia de Publicidad Busy Mind, optimizando la promoción y el mercadeo de toda la oferta académica de la institución.
4. **Producción editorial y audiovisual:** Se gestionó la contratación de un diseñador gráfico para la creación de contenidos especializados para la Revista Mundo FESC, las memorias del V Congreso Internacional Proyectando, los anuncios publicitarios de matrículas y propuesta gráfica del año 2026.
5. **Optimización del flujo de trabajo:** Implementación y seguimiento de actividades a través de la plataforma ClickUp, lo que permitió un control riguroso sobre las metas de diseño e impresión.
6. **Consolidación de la identidad institucional:** Ejecución de estrategias divididas en tres frentes clave: "Lo que somos" (procesos institucionales), "Lo que está pasando" (calendario académico) y "Fechas especiales".
7. **Gestión de la comunicación estratégica:** Cumplimiento del objetivo del Pilar No. 3, orientado a generar valor a la institución mediante el diseño y evaluación de planes de comunicación con alcance total.
8. **Actualización del ecosistema digital:** Avance progresivo en la unificación y actualización del sitio web institucional, enfocándose en mejorar la experiencia de usuario (UX) según el gestor de contenidos y actualización de micrositios.
9. **Aumento de seguidores:** Se logró un crecimiento constante de seguidores e interacción en redes sociales mediante contenido diario de valor y un lenguaje juvenil que fortaleció el sentido de pertenencia institucional. En Instagram aumentamos 1275 seguidores y cerramos con 11.034 seguidores. En Facebook logramos 317 y cerramos con 18.916 seguidores.

Suministrar oportunamente los requerimientos de compras que realicen los procesos, cumpliendo con los lineamientos establecidos en el Manual y demás

SUBPROCESO DE COMPRAS

Objetivo Específico 3. *Suministrar oportunamente los requerimientos de compras que realicen los procesos, cumpliendo con los lineamientos establecidos.*

El subproceso de Compras se rige por las políticas establecidas para garantizar su operatividad y seguimiento, así:

- ✓ Política de manejo de proveedores, garantizando la compra oportuna y en establecimientos que cumplan con los requerimientos institucionales exigidos.
- ✓ Evaluación y reevaluación de proveedores

Durante la vigencia 2025 se realizaron evaluaciones a los proveedores que por su participación activa en el proceso lo ameritaban. Las evaluaciones fueron presentadas al Comité de Planeación y Administración, para su conocimiento y toma de decisiones.

SUBPROCESO DE INFRAESTRUCTURA FÍSICA

Mantener y modernizar la infraestructura física de la institución



La FESC cuenta con dos sedes. Una en el municipio de Cúcuta y otra en la Provincia de Ocaña. La Infraestructura física de la FESC en la sede CÚCUTA: Está emplazada en un área de 4.631.86 m² de los cuales 4.533.17m² están ocupados por tres Bloques (A, B y C) de uno a cuatro pisos de altura, 352.26 m² son zonas verdes y 926.7 m² son zonas de circulación, áreas plazoletas, terrazas y parqueaderos. La infraestructura física, está conformada por las áreas, correspondientes a la academia.

Para el desarrollo de las actividades académicas, la FESC cuenta con los siguientes espacios, debidamente organizados y adecuados a las necesidades específicas de los programas, así:

- ✓ Las actividades lúdicas de bienestar se realizan en las instalaciones de la FESC y otras mediante convenios.
- ✓ La Institución cuenta con sistema de vigilancia, controles de ingreso, salida y cámaras en línea.
- ✓ La biblioteca cuenta con 35 computadores de consulta, se utilizan programas de control como Deep Freeze y su horario extendido, para garantizar la consulta de estudiantes y docentes.
- ✓ Todos los ambientes de aprendizaje, cuentan con recursos de apoyo docente, como medios audiovisuales, cámaras y sonido, cuando se requiere el desarrollo de actividades académicas bi learning, cuando se requiere dar un enfoque mixto a la educación, combinando facetas de la formación remota y presencial.
- ✓ El aula virtual, se ha convertido en un gran apoyo tanto para el docente como para el estudiante y allí se consolida la información de los módulos virtuales y de los espacios de interacción de los programas a distancia y presenciales.

A continuación, se detallan las diferentes áreas, con las que cuenta la Institución:

DESCRIPCIÓN	UNIDADES	CAPACIDAD POMEDIO
Aula de clase convencional con aire acondicionado, Video Beam o Televisor.	27	35
Aulas de Sistemas con aire acondicionado, Video Beam o Televisor.	7	170
Laboratorios (financiera, redes y mantenimiento, fotografía, 2 con mesas de dibujo, de cocina)	8	25
Talleres (4 de máquinas, restaurante, 2 habitaciones, sala MAC)	8	30
Laboratorio - Incubadora	1	6
Auditorios con aire acondicionado, Video Beam.	1	220-250
Biblioteca dotada con 37 PC con las características definidas en el modelo tecnológico.	1	75
Oficinas de los Tres Bloques	23	67
Cafeterías Universitaria	2	130
Zonas de recreación (cancha, zona deportiva y zona WIFI).	3	350-450
Escenarios deportivos	1	150-200

Servicios sanitarios (13 orinales, 3 para discapacitados, 14 tazas para caballeros, 17 para damas).	47	28
Cancha multifuncional	1	Baloncesto, microfútbol
Piscina	1	Convenio Colegio Sagrado Corazón de Jesús-ecoparque Comfanorte
Zona deportiva y cultural	1	Danzas, taekwondo, música, teatro

Tabla 11. Áreas de infraestructura

La FESC Ocaña, está ubicada en un área de 1500 m² de los cuales están ocupados por dos (2) Bloques, Uno de dos (2) pisos de altura y otro de tres (3) pisos de altura. Y el resto de m² están comprendidos en su mayoría por zonas verdes, cafetería, kiosco, parqueadero, zonas de circulación y áreas libres. En el formato de descripción se observa la composición de la Sede. *“Infraestructura Física y Tecnológica de la FESC 2024”*.



Ilustración 46. Sede Ocaña

Las nuevas instalaciones de la Sede Ocaña, contarán con la siguiente infraestructura física, destinada a la academia, así:

Nuevas Instalaciones – Sede Ocaña

DESCRIPCIÓN	UND.	CAPACIDAD PROMEDIO
Laboratorio de Sistemas con aire acondicionado, Video Beam, iluminación adecuada y tecnología apropiada para la formación.	2	30
Aula de clase convencional con iluminación, ventilación adecuada, con Video Beam.	7	30
Espacio de Reuniones	1	50
Biblioteca FESC	1	25
Taller de dibujo	2	25
Espacio para oficina	2	20
Taller de fotografía	1	30
Cafetería Universitaria	1	100
Zonas de recreación y esparcimiento – Zonas verdes	1	100
Escenarios deportivos	3	150-200
Servicios sanitarios	9	9

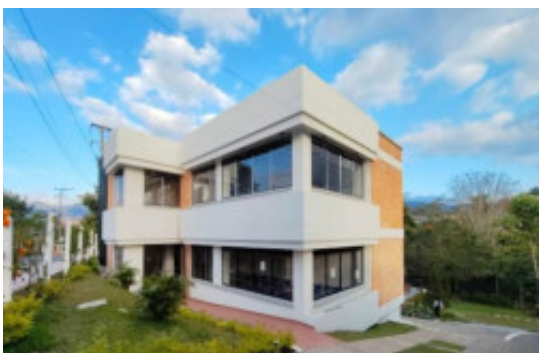
Tabla 12. Nuevas instalaciones Sede Ocaña

Histórico Construcción Bloque B – Sede Ocaña

Mediante Acta 073 del 20 de octubre del 2022, la Sala General, aprobó iniciar el proceso para asignar la construcción del Bloque B de la Sede Ocaña, **(Inicialmente dos pisos – etapa 1)**, acorde con lo definido en la ficha del proyecto, el cual se desarrollará en el lote de la FESC –Sede Ocaña-, ubicado en la KDX 194-785 Llano de los alcaldes Vía a la Universidad.

Se proyectó el cronograma de las actividades a desarrollar y se realizó el seguimiento.

Se invitó a participar en el **diseño de planos**, al ing. Yefrey Caselles Ibañez, firma Ing. Constructores. Área a construir: 1.781m2 con proyección a 1.908 m2, de un tercer piso.

El presupuesto definido, acorde con los planos, fue de \$922.404.098, para dos pisos. (etapa 1)

Se invitó a participar en la licitación, acorde con lo consignado en el Manual de Contratación FESC, se inscribieron 8 proponentes y participaron 5.

Se seleccionó la firma REINGENIERIAS S.A.S., R.L José Luis Reyes Villareal, la cual obtuvo el mayor puntaje

Se seleccionó el Ing. Interventor

Para el mes de diciembre del 2023, se proyectó la entrega, de la primera etapa.

La constructora solicitó y se aprobó según Acta 073 de Sala General, prórroga por tres meses y un incremento por valor de \$28.017.110.

SUBPROCESO INFRAESTRUCTURA TECNOLÓGICA

PILAR 3
Gestión de
Recursos
Sostenibles

Dentro de los aspectos tecnológicos importantes de la FESC se destaca la existencia de:

- ✓ Un modelo tecnológico que permite conocer las capacidades de los servicios tecnológicos de la institución tales como de banda ancha, distribución de datos, equipos y sistemas de información en los diferentes espacios académicos y administrativos.
- ✓ El Sistema de Información Académico – SIPAES - para estudiantes y docentes
- ✓ Medios de comunicación constante como página web, redes sociales, correo institucional y herramientas colaborativas; espacios virtuales como apoyo a las diferentes asignaturas.
- ✓ Soporte a 9 aulas de cómputo las cuales disponen de los programas necesarios para el desarrollo específico de las actividades académicas de los diferentes programas.
- ✓ La programación de mantenimientos preventivos y su ejecución ha sido efectiva puesto que se logra mantener equipos funcionales.



Ilustración 47. Modelo Tecnológico Cúcuta



Ilustración 48. Modelo Tecnológico Ocaña

Todo implica el cumplimiento 100% de la ejecución de los proyectos planificados

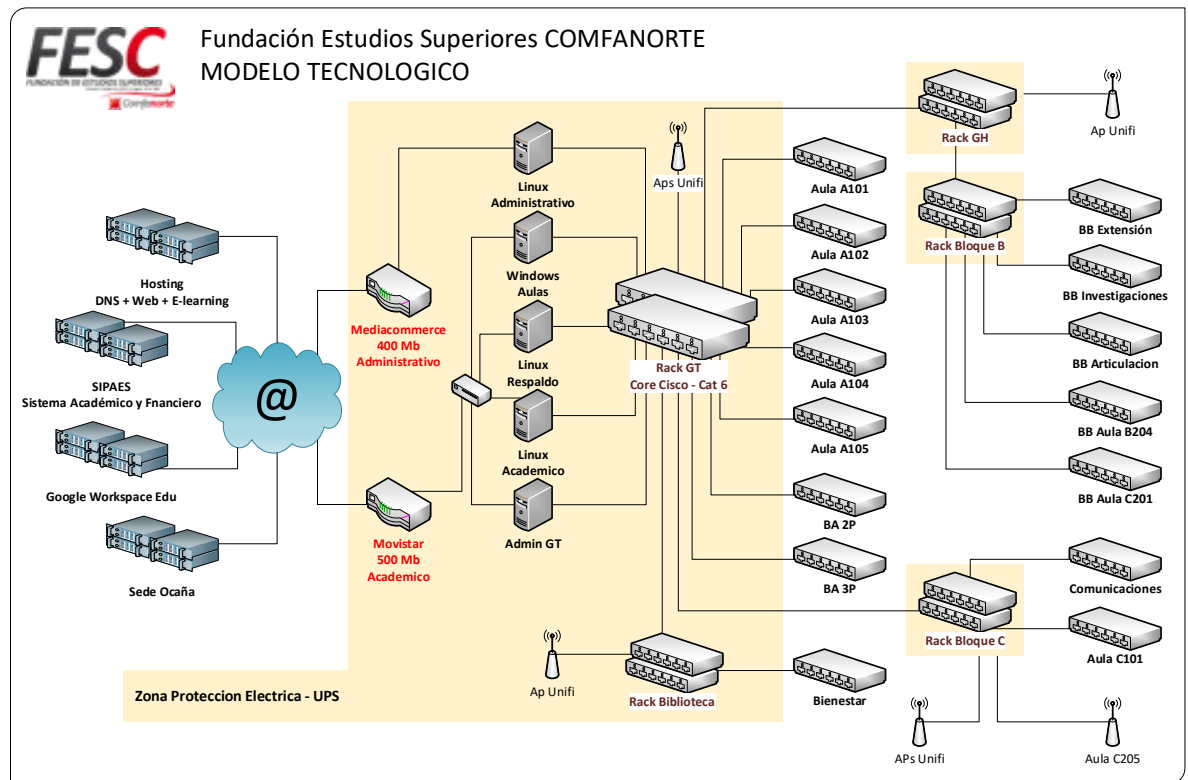
SUBPROCESO GESTIÓN FINANCIERA

Administrar de manera óptima y sostenible los recursos financieros de la FESC, socializándolo con los órganos de Gobierno.

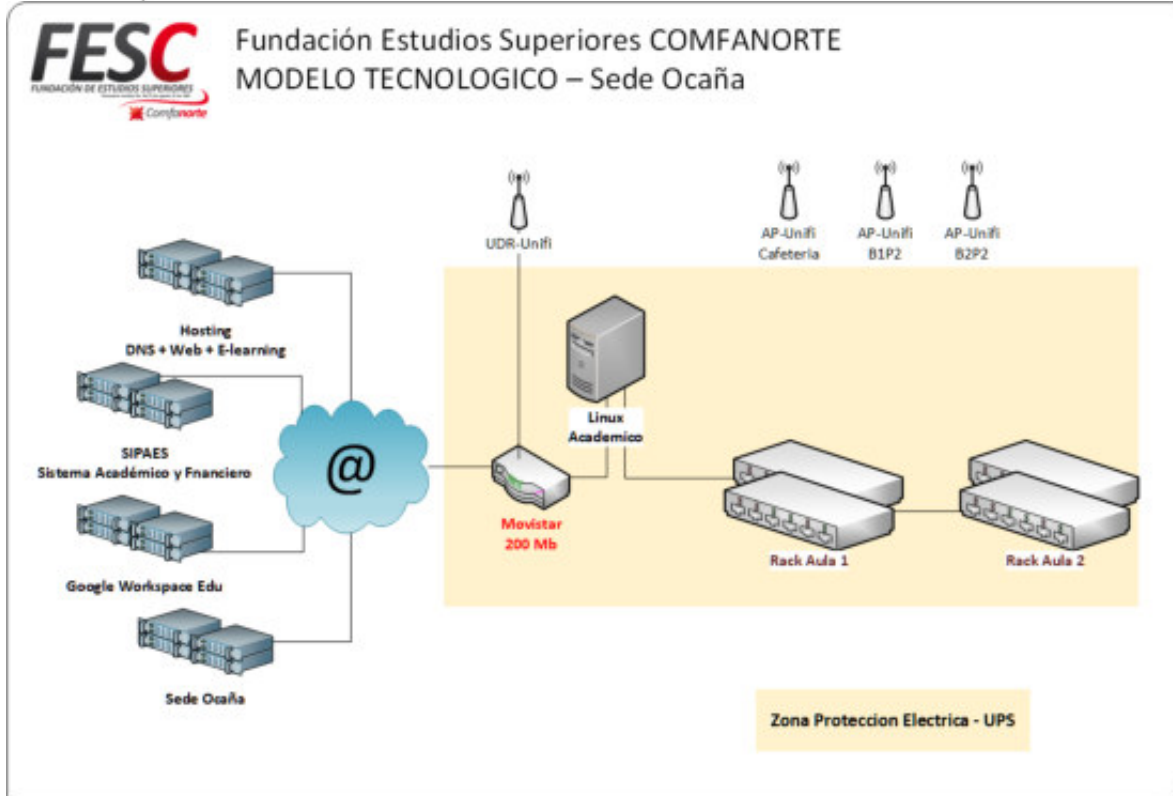
Se relacionan a continuación, la información relevante, consignada en el informe correspondiente a la vigencia 2025.

PUNTO DEL DICTAMEN DE REVISOR FISCAL

Los administradores dejaron constancia en el informe de gestión de que no entorpecieron la libre circulación de las facturas de sus proveedores de bienes y servicios.



Ilustración 49. Estados Financieros

**ESTADO DE SITUACION FINANCIERA
COMPARATIVO 2025-2024**

ACTIVOS			
	2025	2024	%
TOTAL	\$ 15.589.287.601,00	\$ 13.798.413.506,00	13%

PASIVO			
	2025	2024	%
TOTAL	\$ 4.857.092.936,00	\$ 4.234.054.065,00	15%

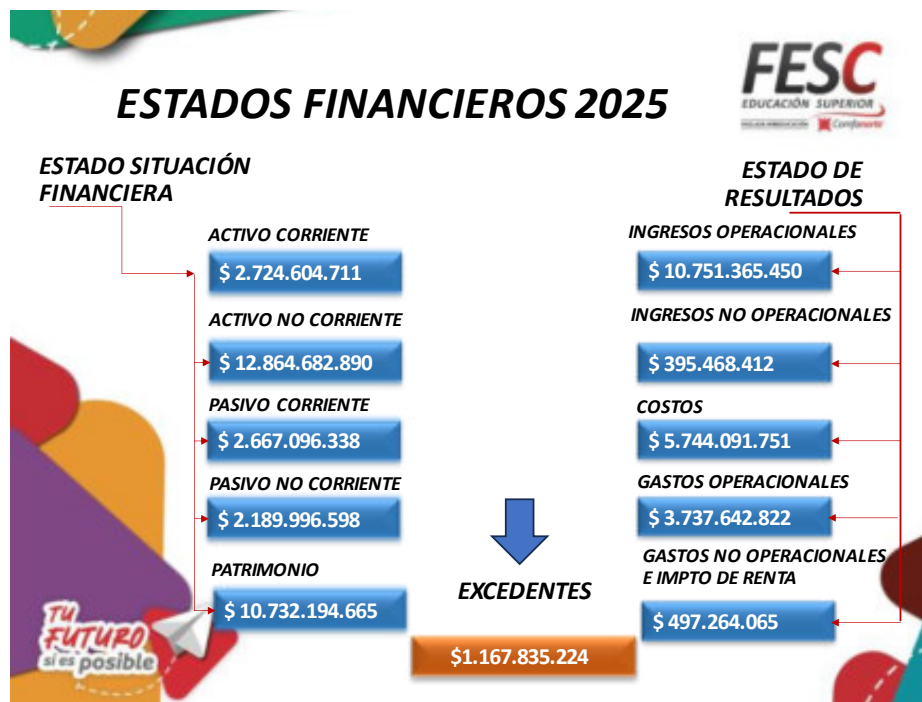
PATRIMONIO			
	2025	2024	%
TOTAL	\$ 10.732.194.665,00	\$ 9.564.359.442,00	12%

Ilustración 50. Estados Financieros 2025 – 2024



Ilustración 51. Total activo corriente



Ilustración 52. Total activo no corriente

Pasivo Corriente \$ 2.667.096.338

- ✓ Cuentas por pagar \$ 180.537.803
- ✓ Impuesto de Renta \$ 13.171.055
- ✓ Beneficio a empleados \$ 186.624.139
- ✓ Pasivos financieros \$ 9.656.105
- ✓ Otros pasivos corrientes \$ 2.277.107.236

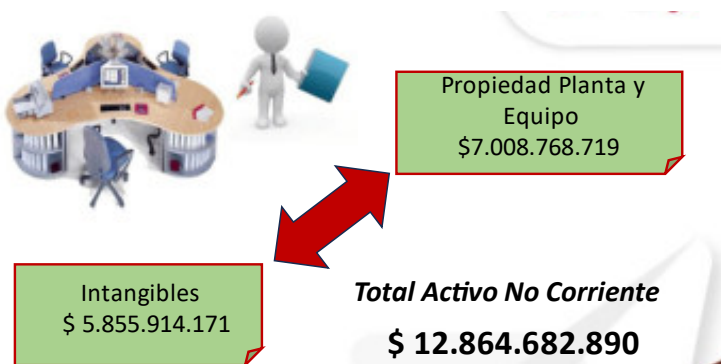

Pasivo No Corriente \$ 2.189.996.598

- ✓ Obligaciones Financieras \$ 2.189.996.598

Ilustración 53. Pasivos



PATRIMONIO

	AÑO 2025	AÑO 2024	VARIACION	%
PATRIMONIO	\$ 10.732.194.665,00	\$ 9.564.359.442,00	\$ 1.167.835.224,00	14%
Aportes Sociales	\$ 4.331.176.676,00	\$ 3.813.828.293,00	\$ 517.348.383,00	14%
Superavit de Capital	\$ 534.186.898,00	\$ 534.186.898,00	\$ -	
Reserva Legal	\$ 3.324.608,00	\$ 3.324.608,00	\$ -	
Ajuste por conversión NIIF	\$ 1.386.028.234,00	\$ 1.386.028.234,00	\$ -	
Superavit por Valorización	\$ 3.309.643.025,00	\$ 3.309.643.025,00	\$ -	
Excedentes del Ejercicio	\$ 1.167.835.224,00	\$ 517.348.383,00	\$ 650.486.841,00	126%

Ilustración 54. Patrimonio

ESTADOS RESULTADOS INTEGRAL

CONCEPTOS	2025	2024	VARIACION	%
INGRESOS OPERACIONALES	\$ 10.751.365.450,00	\$ 8.993.128.156,00	\$ 1.758.237.294,00	20%
INGRESOS NO OPERACIONALES	\$ 395.468.412,00	\$ 159.396.364,00	\$ 236.072.048,00	148%
GASTOS	\$ 3.737.642.822,00	\$ 3.087.440.564,00	\$ 650.202.258,00	21%
COSTOS	\$ 5.744.091.751,00	\$ 5.009.945.083,00	\$ 734.146.668,00	15%
EXCEDENTES	\$ 1.167.835.224,00	\$ 517.348.383,00	\$ 650.486.841,00	126%

Ilustración 55. Estados resultados integral

INGRESOS

Operacionales



Ilustración 56. Ingresos

INGRESOS

No Operacionales



Ilustración 57. Ingresos

GASTOS

Operacionales

Beneficio a empleados	\$1.293.259.393
Honorarios	\$ 124.239.289
Impuestos	\$ 46.296.039
Arrendamientos	\$ 615.079.964
Contribuciones y afiliaciones	\$ 3.187.500
Seguros	\$ 30.032.124
Servicios	\$ 838.782.388
Gastos legales	\$ 4.483.852
Mant y reparaciones	\$ 164.896.327
Adecuac e instalaciones	\$ 2.045.317
Gastos de viaje	\$ 4.321.959
Depreciaciones	\$ 424.752.661
Diversos	\$ 143.031.535
Provisiones	\$ <u>43.234.474</u>
TOTAL GASTOS	\$3.737.642.822

Ilustración 58. Gastos operacionales

GASTOS

No Operacionales



Ilustración 59. Gastos

COSTOS

\$ 5.744.091.751

SERVICIOS EDUCATIVOS
CUCUTA \$ 2.176.518.613

PROCESO DE AUTO
EVALUACIÓN Y CALIDAD
\$116.746.582

SERVICIOS EDUCATIVOS
OCAÑA \$ 878.310.703

SERVICIOS DE INVESTIGACIÓN
\$389.456.615

MEDIOS DIDACTICOS -
BIBLIOTECA
\$ 394.819.811

BIENESTAR UNIVERSITARIO
\$289.196.915

SERVICIOS ÁREAS DE APOYO
MISIONAL
\$800.481.204

COSTOS ESPECIALIZACIÓN
\$102.191.651

SERVICIO EXTENSIÓN Y
PROYECCIÓN
\$596.369.657

Ilustración 60. Costos

Indicadores Financieros



CONCEPTO	2020	2021	INTERPRETACION
PAZAR DE USURJRE	1,53	1,55	El aporcionador que muestra el 153% para pagar una deuda en un año plazo. El monto del 2021 es menor que el monto del 2020, con lo que se indica un cumplimiento de los plazos.
PRESENCIA	1,21	0,88	El aporcionador que muestra el 121% para pagar un monto de deuda en un año plazo. El monto del 2021 es menor que el monto del 2020, con lo que se indica un cumplimiento de los plazos.
NIVEL DE ENDEUDAMIENTO	37%	37%	El nivel de endeudamiento porcentual, lo que significa que la mayor parte de los recursos del FESC provienen del 100% de los recursos.
ROBILITACION FINANCIERA	10,88%	0,47%	El indicador porcentual que muestra el 10,88% de los recursos que provienen del FESC.
MARGEN DE EXCEDENTES	10,88%	0,70%	El indicador porcentual que muestra el 10,88% de los recursos que provienen del FESC, lo que indica un cumplimiento de los plazos.
ROBTA	\$ 1.262.567.880	\$ 1.236.765.287	El indicador porcentual que muestra el 100% de los recursos que provienen del FESC, lo que indica un cumplimiento de los plazos.
CAPITAL DE TRABAJO	\$57.000.000	\$1.000.000.000	El indicador porcentual que muestra el 100% de los recursos que provienen del FESC, lo que indica un cumplimiento de los plazos.

Ilustración 61. Indicadores Financieros

Logros Significativos PILAR 3

- Actualización y puesta en vigencia del Reglamento Profesoral y del Reglamento Interno, alineados con los lineamientos de la Ley 2466 de 2025, garantizando un marco normativo moderno, transparente y acorde a las exigencias nacionales.
- Desarrollo de la plataforma Talento FESC, orientada a la gestión integral del reclutamiento, vacantes, disponibilidad docente y trámites de personal, cuya entrada en operación está proyectada para 2026.
- Ejecución del diagnóstico de clima laboral en la sede Cúcuta, estableciendo las bases para planes de mejora continua y proyectando su implementación en la sede Ocaña en el ciclo 2026.
- Vinculación de talento especializado (diseñadores gráficos y productor multimedia) en las sedes Cúcuta y Ocaña, mejorando el posicionamiento y la visibilidad institucional.
- Atención oportuna del 94% de las solicitudes recibidas, garantizando un flujo constante de material gráfico y publicitario para los procesos académicos y administrativos.
- Consolidación del trabajo conjunto con la Agencia de Publicidad Busy Mind, fortaleciendo la promoción y el mercadeo de la oferta académica institucional.
- Desarrollo de contenidos especializados para la Revista Mundo FESC, memorias del V Congreso Internacional Proyectando, campañas de matrículas y propuesta gráfica institucional 2026.
- Implementación y seguimiento de actividades mediante la plataforma ClickUp, permitiendo un control eficiente y riguroso de las metas de diseño e impresión.
- Ejecución de estrategias comunicativas estructuradas en tres frentes: “Lo que somos”, “Lo que está pasando” y “Fechas especiales”, fortaleciendo el sentido de pertenencia institucional.
- Avance en la actualización y unificación del sitio web institucional y micrositos, con énfasis en la mejora de la experiencia de usuario (UX).
- Incremento sostenido de seguidores e interacción mediante contenido de valor:
 - Instagram: +1.275 seguidores (11.034 en total)
 - Facebook: +317 seguidores (18.916 en total)
- Adecuación y modernización de aulas, mejora de instalaciones eléctricas, creación de espacios académicos innovadores como el Medialab, aula modelo y zonas de integración estudiantil.
- Renovación y actualización de equipos, fortalecimiento de la seguridad del dominio institucional, optimización de la telefonía IP, ampliación de aulas de cómputo y mejora de la conectividad wifi en las sedes Cúcuta y Ocaña.
- Incremento del 10% en los niveles de satisfacción, pasando del 72% al 82%, reflejando el impacto positivo de las mejoras tecnológicas implementadas.

PILAR 4: PROCESO BIENESTAR INSTITUCIONAL

PILAR 4
Gestión de
Bienestar
Institucional

El Plan Nacional Decenal de Educación al 2026, manifiesta la necesidad de que los colombianos desarrollen pensamiento crítico, creatividad, curiosidad, valores y actitudes éticas; respeten y disfruten la diversidad étnica, cultural y regional; participen activa y democráticamente en la organización política y social de la nación, en la construcción de una identidad nacional y en el desarrollo de lo público, nuestro compromiso contribuir a cubrir estas necesidades.

Objetivo de Calidad: Propender por el desarrollo integral de los actores de la Comunidad Académica garantizando la sana convivencia, el respeto a la diferencia, impulsando la participación activa y democrática en la organización política y social de la institución y la nación.



Ilustración 62. Seguimiento Pilar Estratégico 4

Objetivos Específicos

Objetivo Específico 1. Aplicar el modelo de bienestar Institucional, que contribuye al desarrollo integral de la comunidad.

SERVICIOS DE BIENESTAR INSTITUCIONAL

BIENESTAR INSTITUCIONAL
Aplicar el modelo de bienestar institucional que contribuye al desarrollo integral de la comunidad académica

Propenden por una relación sólida entre el personal administrativo, docente y estudiantes y graduados.

Salud Integral y Calidad de Vida:

- ✓ Dentro de las Líneas de Bienestar, contamos con el de Salud Integral y Calidad de Vida permite el desarrollo de actividades formativas para la construcción de estilos de vida saludables y de promoción y prevención.



Ilustración 63. Participación Actividades Salud integral y Calidad de Vida 2025

Recreación Cultura y Deporte - Electivas de Bienestar:

- ✓ Línea de acción dedicada al desarrollo de actividades formativas y lúdicas tendientes a la conservación de la salud, mejoramiento de la calidad de vida y utilización racional del tiempo libre, a través de la recreación, cultura y deporte. Así mismo, participar en eventos interuniversitarios y/o de región, fomentando aptitudes artísticas, culturales y deportivas, que faciliten la expresión del ser y el reconocimiento de la Institución.

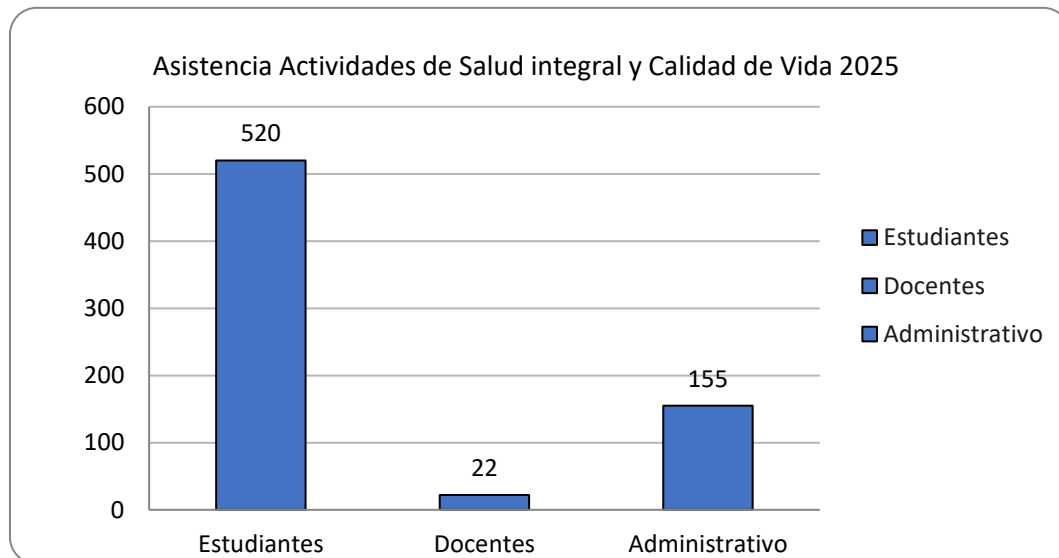

Ilustración 64. Asistencia Actividades Recreación Cultura y Deporte Año 2025

Electivas de Bienestar

El Plan de Electivas es diseñado y aprobado por el Consejo Académico. Se ofrecen alrededor de 20 electivas diferentes, distribuidas entre los 3 ejes temáticos, con grupos mínimos de 15 participantes (estudiantes pregrado, articulación, especialistas y egresados, impactando entre 400 y 500 participantes por semestre).

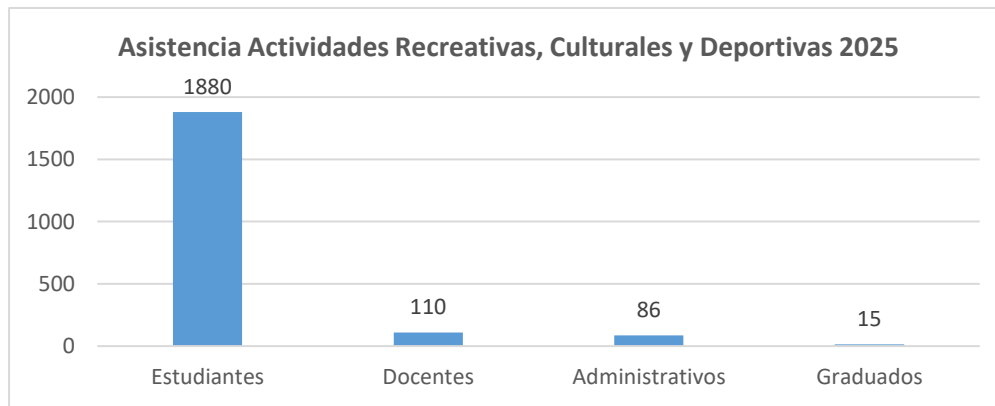

Ilustración 65. Beneficiarios Electivas de Bienestar 2025

Grupos de Electivas que se abrieron 2025:

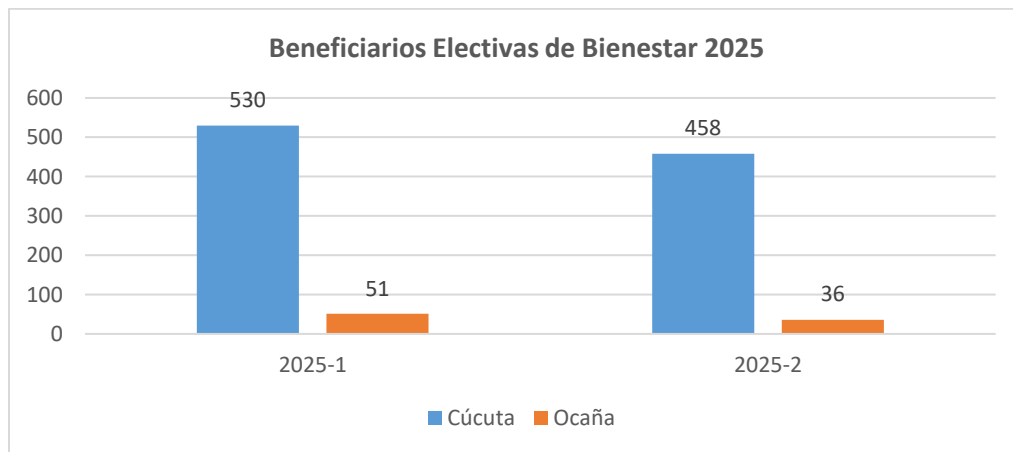

Ilustración 66. Grupos de Electivas que se abrieron 2025.

Torneo copa 30 años FESC

Desde **Bienestar Institucional**, se llevó a cabo el **Torneo Copa 30 Años FESC**, que reunió las disciplinas de **microfútbol, baloncesto y voleibol**, con el objetivo de fomentar la integración, el deporte y la sana competencia entre las universidades de la región.

La inauguración se realizó el **miércoles 10 de septiembre**, con la participación de **nueve universidades**: Universidad Simón Bolívar, Universidad Antonio Nariño, Escuela Superior de Administración Pública, Corporación Universitaria Minuto de Dios, Universidad de Pamplona, Universidad de Santander (UDES), Universidad Nacional Abierta y a Distancia (UNAD) y la **Fundación de Estudios Superiores Comfanorte (FESC)**.

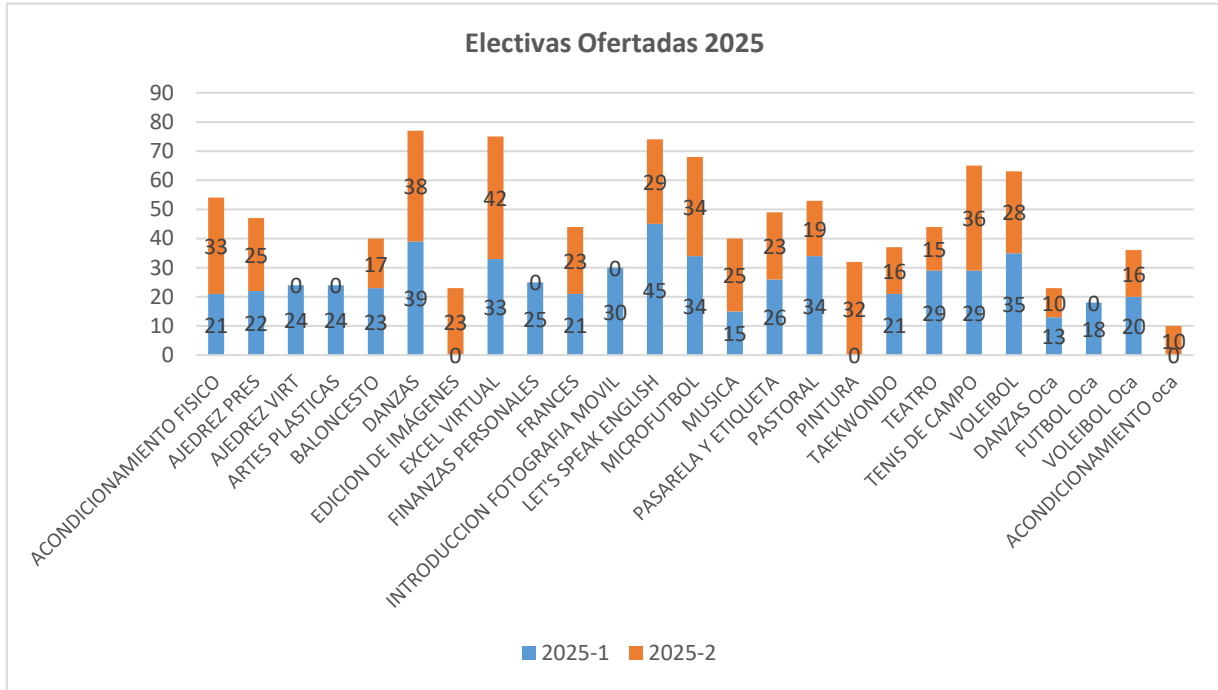
Los encuentros deportivos se desarrollaron en las instalaciones del **Colegio Comfanorte** durante los meses de **septiembre y octubre**, en un ambiente de entusiasmo y compañerismo.

En el cuadro de honor se destacaron como **campeones en las tres disciplinas** los equipos de la **Universidad de Pamplona**.

Los **subcampeones** fueron:

- **Voleibol:** Universidad de Santander (UDES)
- **Baloncesto:** Universidad Simón Bolívar
- **Microfútbol:** Fundación de Estudios Superiores Comfanorte (FESC)

La **ceremonia de premiación** tuvo lugar el **24 de octubre**, en el marco de la **Fiesta del Congreso Internacional Proyectando 2025**, evento que resaltó el talento y compromiso deportivo de los participantes.

Torneo Copa 30 Años FESC



Ilustración 67. Torneo Copa 30 Años FESC

Elecciones de Nuevos Representantes

Los miembros del Consejo Electoral FESC, organizaron y velaron por el desarrollo del cronograma electoral para este 2025, contando durante la semana del 06 al 11 de octubre las dos mesas de votación establecidos para que toda la comunidad académica ejerciera su derecho al voto. El día sábado 11 de octubre se cerró el proceso de votación tanto para las votaciones presenciales como virtuales y se realizó el respectivo conteo.

Los nuevos representantes de la comunidad académica: docentes, estudiantes y egresados, quienes tomaron posesión ante la Sala General, el Consejo Superior y el Consejo Académico, para el periodo comprendido entre el 14 de octubre de 2025 y el 13 de junio de 2027.

La conformación de los miembros quedó organizada de la siguiente manera:

- SALA GENERAL

Docentes:

Adrián Arturo Jaimes Ortega – Principal
José Hernando Vergara Villarreal – Suplente

Estudiantes:

Salomón Bonilla Ortiz – Principal
Cristhian David Landinez Ortiz – Suplente

Egresados:

Wilson Sair Vargas Omaña – Principal
Olivain Melo Pérez – Suplente

- CONSEJO SUPERIOR

Docentes:

Trino Jhoan Alvernia Puentes – Principal
Ligia María Delgado Martínez – Suplente

Estudiantes:

Erika Alexandra Gelvez Cáceres – Principal
Irina Sayonara Ruiz Acero – Suplente

Egresados:

Jenny Carolina Mogollón – Principal
Zulay Esther Suárez Peñaranda – Suplente

- CONSEJO ACADÉMICO

Docentes:

Pilar Eugenia Ramírez Villar – Principal
José Javier Castro Medina – Suplente

Estudiantes:

Christopher Jesús Galván Vera – Principal
Jonnathan Sneider Ramírez Arias – Suplente



Ilustración 68. Elecciones de Nuevos Representantes

Posesión de los Nuevos Miembros de los Organos de Gobierno FESC



Ilustración 69. Posesiones representantes 2025

Desarrollo Humano



Se refiere al desarrollo de actividades formativas, celebraciones y eventos que permitan el fortalecimiento del ser humano en todas sus dimensiones y favorezcan la generación de valores orientados al crecimiento de la persona, como son: celebraciones del día del hombre, de la mujer, celebración de los cumpleaños de la institución, los cumpleaños del personal, entre otras fechas especiales. Así como la integración de los miembros de la comunidad académica y su participación en los diversos órganos de Gobierno de la Institución. De igual forma existen otorgamientos de estímulos e incentivos a los



Ilustración 70. Participación en desarrollo humano 2025

Estímulos: Los estímulos se establecen por Consejo Académico y son de obligatorio cumplimiento al semestre, generando resoluciones socializadas por los diferentes medios de comunicación.

Becas:

- ✓ 3 altos promedios de cada programa por semestre (21 beca equivalente al valor de un semestre correspondiente a los diferentes programas que se ofertan)
- ✓ Participación semilleros de investigación (Resultado correspondiente a la participación en eventos de investigación)
- ✓ Electivas de bienestar, como se manifestó se programan más de 20 eventos al semestre, sin costo alguno para el estudiante, graduado, administrativo, articulación)
- ✓ Descuentos por pronto pago, en las fechas definidas en el calendario
- ✓ Pruebas clasificatorias de inglés, para estudiantes nuevos, acreditan reconocimiento de los cursos según el nivel alcanzado, su costo varía, según los niveles aprobados.

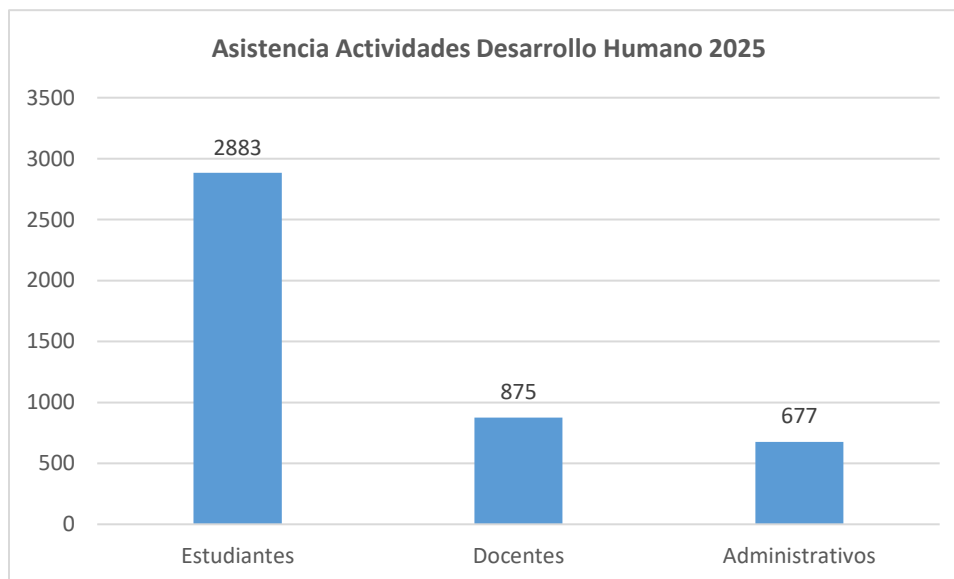
Matrículas por Créditos Académicos: garantizan la continuidad y el avance al propio ritmo.

Planes de Amnistía: Si por alguna circunstancia ha tenido que retirarse y desea reintegrarse.

Estudiantes y Graduados: Se desarrollan actividades y cursos de actualización en emprendimiento y docencia.

- Se les incluye en la oferta de módulos de educación continuada sin costo, asignando un porcentaje por curso
- Inscripción de las hojas de vida a la agencia de empleo Comfanorte y del SENA.
- Participación en Ferias de Empleabilidad.
- Participación en encuentros de integralidad, dirigido especialmente a los graduados



Ilustración 71. Estímulos 2025.



Ilustración 74. Casos de Inclusión 2025 - 2

Logros Significativos PILAR 4

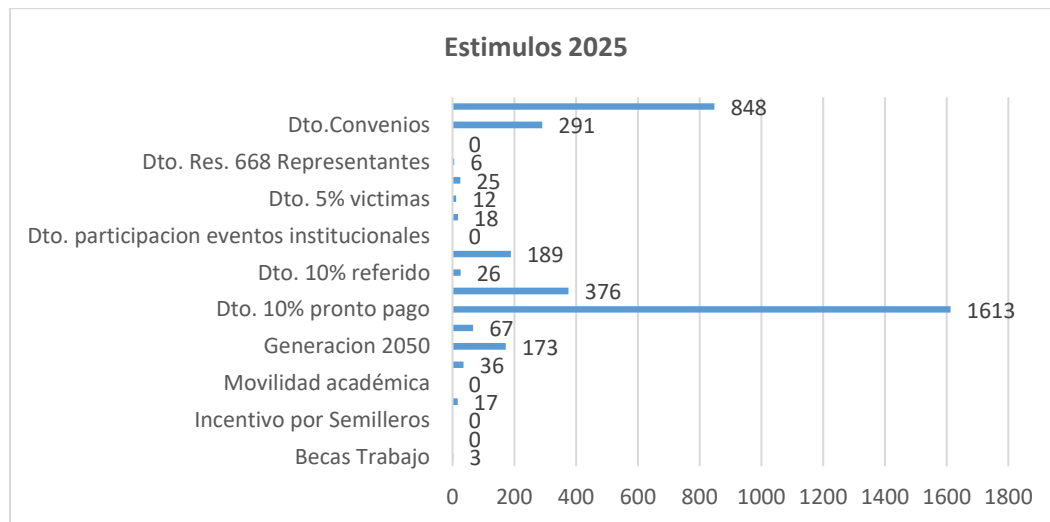
- Fortalecimiento de las electivas presenciales conformando los grupos estables de teatro, música y danzas.
- Identificación y seguimiento a estudiantes pertenecientes al programa de inclusión.
- -Fortalecimiento y Apoyo Psicológico en relación con la salud mental, psicológica, estrés, entre otros.
- Inscripciones en la agencia de empleo Comfanorte a estudiantes y graduados.
- Realización de **torneos interuniversitario** entre las universidades de SIES+ copa 30 años FESC, en categorías de Microfútbol, baloncesto y Voleibol. Donde se logró integrar las universidades de la región en actividades que fomentan el deporte y la sana competencia.
- Celebración de los **30 años de la FESC**, Actividad sociocultural, donde se integró la comunidad académica y se resaltó los miembros que ha dedicado su vida en hacer crecer la institución.
- Integración de graduados: Cena de graduados presencial.
- Seguimiento a estudiantes becados nuevas generaciones 2050.
- Fortalecimiento seguimiento estudiantes por alertas tempranas.
- Participación activa de los estudiantes en proyectos sociales.
- Desarrollo del proceso de elecciones de representantes de Estudiantes, Docentes y Graduados.

PILAR 5
*Extensión y
Proyección
regional, nacional e
internacional*

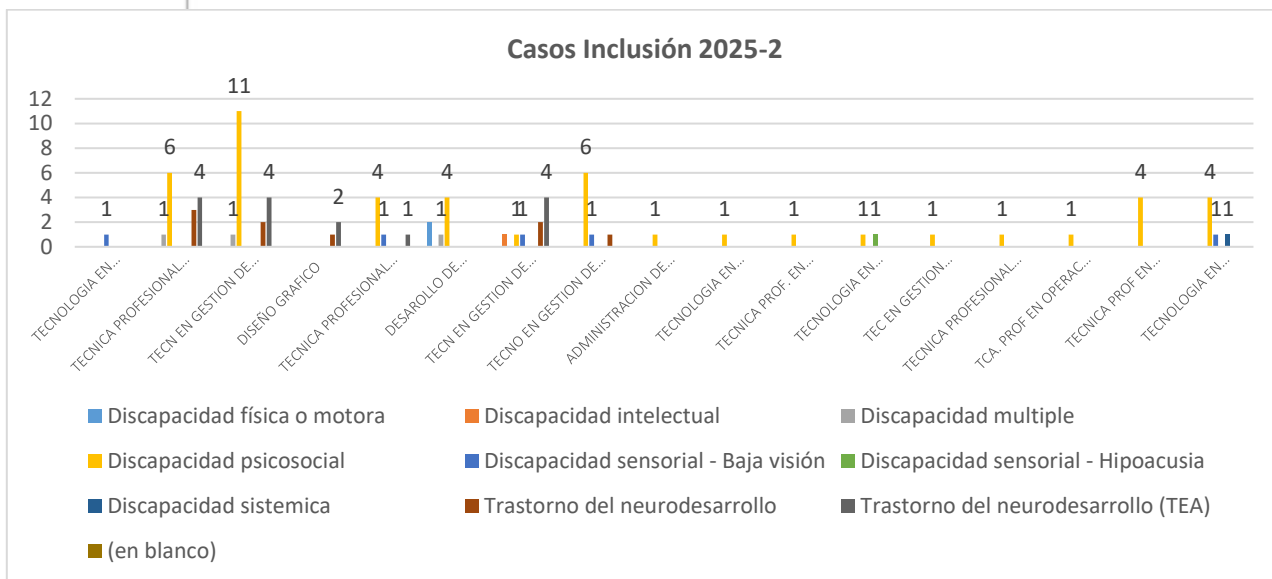
PILAR 5: EXTENSIÓN Y PROYECCIÓN REGIONAL, NACIONAL E INTERNACIONAL

La extensión, conlleva el fortalecimiento de la relación universidad – empresa – estado, articulando mediante alianzas estratégicas, a los actores del sistema educativo, en torno a emprendimientos innovadores de base tecnológica y a programas de Educación Continuada, que generen impacto por su variedad, pertinencia y marcada tendencia a Incrementar la visibilidad internacional.

➤ **Calidad:** Vincular la comunidad académica con el sector productivo, social, cultural, público y privado, en el contexto regional, nacional e internacional, reconociendo y aprendiendo de las diversas culturas.



Ilustración 75. Seguimiento Pilar Estratégico 5

Objetivos Específicos

Objetivo Específico 1. Vincular la comunidad académica con el sector productivo, social, cultural, tecnológico, público y privado, para el fortalecimiento de las relaciones y el beneficio mutuo

ALIANZAS CON EL SECTOR EXTERNO

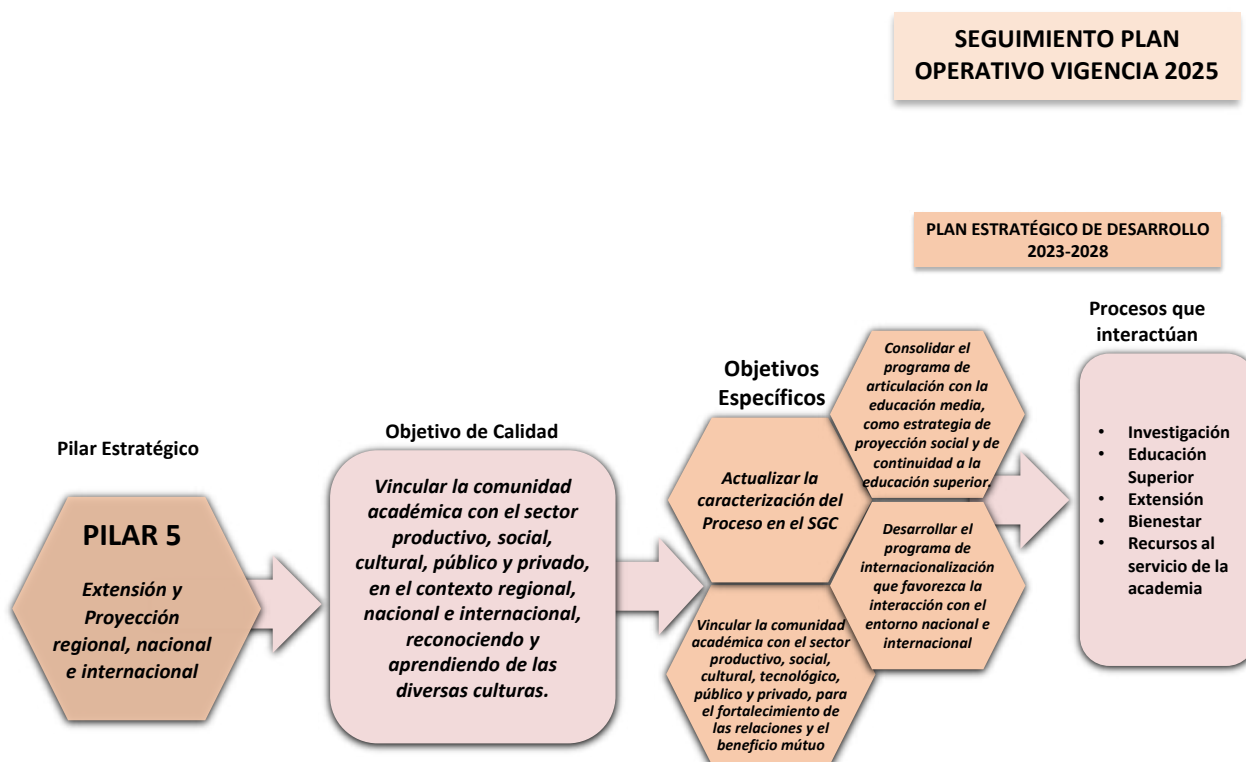
CHARLA "CULTURA INVERSIONISTA Y PORTAFOLIOS BANCARIOS"

ALIANZA FESC- SECRETARIA DE TURISMO DEPARTAMENTAL

El programa **Administración Financiera** desarrolló la Charla "CULTURA INVERSIONISTA Y PORTAFOLIOS BANCARIOS" en articulación con la **secretaría de Turismo Departamental** el cual tuvo como objetivo sensibilizar a los 30 empresarios asistentes sobre la importancia de la cultura inversionista y optimización de los portafolios de inversión ofertados por las entidades de sistema financiero colombiano.

DIPLOMADO EN ESTRATEGIAS DE NEGOCIACIÓN Y COMERCIALIZACIÓN DIGITAL EN ALIANZA FESC-CÁMARA DE COMERCIO DE CÚCUTA

La Fundación de Estudios Superiores Comfanorte – FESC desde el **Programa Académico Administración de Negocios Internacionales, en alianza con la Cámara de Comercio de Cúcuta**, culminó con éxito el Diplomado en Estrategias de Negociación y Comercialización Digital dirigido a 35 empresarios de la ciudad. Este espacio académico fue diseñado con el propósito de fortalecer las habilidades y conocimientos necesarios para liderar equipos comerciales, diseñar estrategias de marketing efectivas y cerrar ventas con éxito.

La jornada de clausura, incluyó una actividad de relacionamiento empresarial, en donde los participantes presentaron sus portafolios de servicios, integrando los conocimientos adquiridos para optimizar sus propuestas de valor, generando alianzas estratégicas y fortaleciendo el posicionamiento competitivo de sus marcas en el mercado.

DIPLOMADOS EN ALIANZA ENTRE LA FESC, INSTITUCIÓN DE EDUCACIÓN SUPERIOR Y EL SERVICIO NACIONAL DE APRENDIZAJE SENA

DIPLOMADO EN DESARROLLO RURAL SOSTENIBLE.

En alianza entre la FESC, Institución de Educación Superior y el Servicio Nacional de Aprendizaje SENA, regional Norte de Santander, se llevó a cabo el Diplomado en Desarrollo Rural Sostenible. Programa orientado a fortalecer las competencias en un total de 34 participantes docentes FESC e instructores SENA, integrando conocimientos empresariales, sostenibilidad ambiental y transformación social con una visión estratégica hacia el desarrollo territorial.

DIPLOMADO EN LIDERAZGO PARA LA INNOVACIÓN Y LA RESPONSABILIDAD SOCIAL

Este diplomado permitió a alrededor 46 participantes liderar procesos de cambio e innovación con responsabilidad social, desarrollando proyectos de impacto, fortaleciendo la inteligencia emocional, la comunicación efectiva, el pensamiento crítico y el compromiso ético en contextos personales, sociales y organizacionales.



Ilustración 76. Formación Continua FESC.

La Fundación de Estudios Superiores Comfanorte (FESC), en su compromiso con la excelencia académica, la investigación aplicada y la proyección internacional, desarrolla de actividades en modalidad virtual y presencial de cursos, diplomados, webinars, conversatorios, talleres, vinculando estudiantes, graduados, docentes, administrativos y personal externo, lo que nos permite estar actualizados e innovar con formación académica oportuna y pertinente a las necesidades de sectores relacionados con los énfasis de cada programa.

El Curso Análisis y visualización de datos, brindo a los 15 participantes herramientas accesibles que le permitirán organizar, interpretar y comunicar datos en su entorno académico o laboral, facilitando la comprensión y análisis de la información a través de representaciones visuales interactivas y comprensibles.

El Curso Marketing Digital Enfocado a Meta, desarrollado en la sede Ocaña tuvo como objetivo aplicar de manera efectiva en el entorno empresarial y personal, las herramientas para el diseño de campañas publicitarias en Facebook e Instagram, utilizando Meta Business Suite y Ads Manager, aplicando estrategias de segmentación, creatividad publicitaria y análisis de resultados.

La FESC asumió el rol de institución organizadora del Congreso Internacional de Ciencias Contables, Empresa y Tecnología, un evento desarrollado en alianza de con la Universidad Libre,

Universidad Francisco de Paula Santander, UDES, SENA, Universidad de los Andes de Venezuela AULA. Quienes reunieron a expertos, investigadores, empresarios y estudiantes en torno a los desafíos y transformaciones que afrontan las organizaciones en un entorno globalizado.

ALIANZA CAJA DE COMPENSACIÓN FAMILIAR DE NORTE DE SANTANDER COMFANORTE Y LA FUNDACIÓN DE ESTUDIOS SUPERIORES COMFANORTE FESC

RESULTADOS DE LA SEGUNDA EDICIÓN DEL PROGRAMA DE FOMENTO Y DESARROLLO EMPRESARIAL PARA MIPYMES EN SAN JOSÉ DE CÚCUTA EN EL 2025

OBJETIVO DEL PROGRAMA, Fortalecer las habilidades e implementación de estrategias, procesos y las actividades que promuevan el incremento de la productividad laboral de las Mipymes afiliadas a la Caja De Compensación Familiar de Norte de Santander – COMFANORTEASISTENCIA.



Ilustración 77. Etapas del programa de fortalecimiento MyPyme

**PROGRAMA DE DESARROLLO DE SOFTWARE PARA LA CREACIÓN DE SOLUCIONES DIGITALES
APLICADAS (DESARROLLO DE APPS),**

La FESC, Institución de Educación Superior, se unió a la Cámara de Comercio de Cúcuta y la Universidad Simón Bolívar sede Cúcuta, para dar inicio al Proyecto de Digitalización, una propuesta formativa que busca potenciar las habilidades técnicas de jóvenes de Norte de Santander, alineando su conocimiento con las necesidades reales del sector productivo local.

Este proyecto, con una duración de 340 horas, está dirigido a 25 jóvenes entre 18 y 28 años, se enmarca en una estrategia regional de fortalecimiento del talento humano y transformación digital.

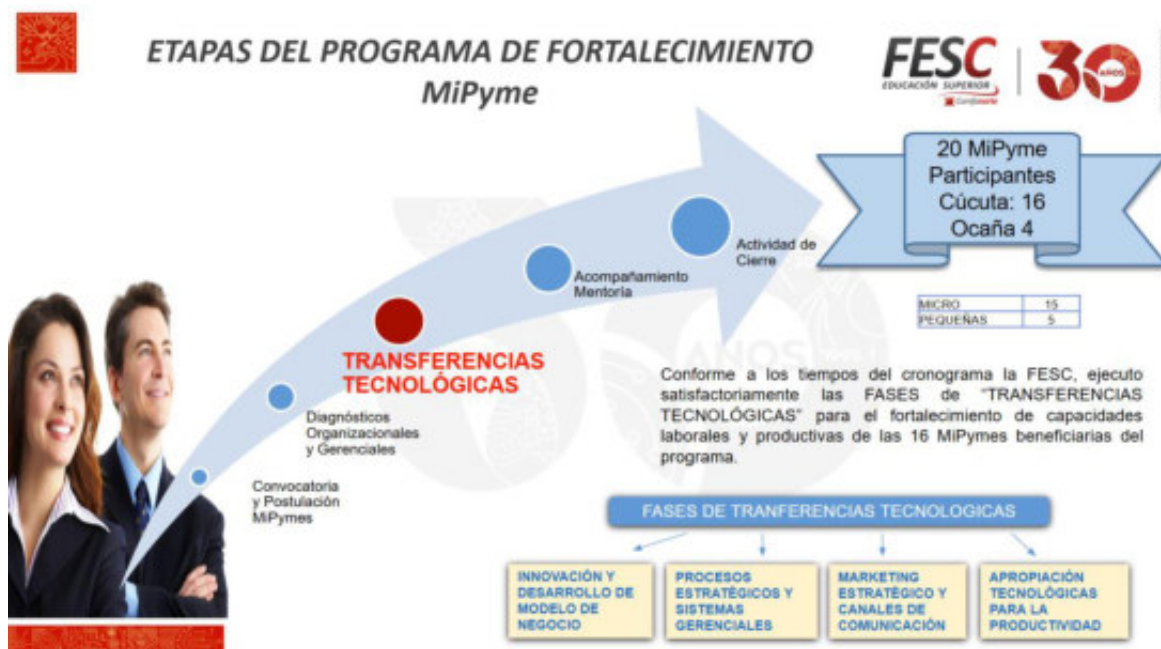
El objetivo principal es formar jóvenes capaces de diseñar, desarrollar e implementar soluciones digitales aplicadas, mediante un proceso práctico, colaborativo y orientado por expertos. Durante el proceso formativo, los participantes desarrollarán competencias en programación web y móvil, bases de datos, metodologías ágiles, seguridad y pruebas de software, trabajando en retos reales propuestos por empresas afiliadas a la Cámara de Comercio de Cúcuta.

Este modelo de formación articula el conocimiento técnico con la experiencia práctica, fomentando el trabajo en equipo, la innovación y la co-creación con el sector empresarial.

Con esta iniciativa, la FESC reafirma su compromiso con la educación pertinente, y el cierre de brechas digitales en la región, consolidando su papel como actor clave en los procesos de transformación tecnológica del territorio.

La FESC continúa apostándole al trabajo conjunto con actores clave del desarrollo regional, generando oportunidades reales de crecimiento profesional para los jóvenes y de innovación para las empresas del departamento.

RUEDA DE NEGOCIOS INTERNACIONAL CÚCUTA EXPORTA

**ALIANZA SECRETERIA DEL BANCO DEL PROGRESO DE LA ALCALDÍA DE SAN JOSE DE CÚCUTA Y LA
FUNDACIÓN DE ESTUDIOS SUPERIORES COMFANORTE FESC**

La Fundación de Estudios Superiores Comfanorte (FESC) fue escenario, los días 23 y 24 de octubre, de una destacada feria académica y comercial que integró una agenda formativa de alto nivel y una rueda de negocios internacional. Este espacio congregó a más de 60 emprendedores, empresarios, entidades financieras, compradores internacionales y expertos en comercio exterior, con el propósito de impulsar la internacionalización del tejido empresarial regional y fortalecer la economía de la Perla del Norte.

La actividad se desarrolló bajo un enfoque estratégico que combinó formación, relacionamiento y promoción comercial, contando con la participación del Banco del Progreso y la empresa Logistic Academy of Miami, aliados fundamentales para la articulación entre productores locales y mercados globales.

Este espacio que les permitió conectarse con compradores internacionales y proyectar sus empresas o emprendimientos hacia los mercados de Estados Unidos us, Canadá ca, Europa eu y China cn.

Estas actividades de impacto reafirman el compromiso institucional de la FESC y sus aliados en impulsar la competitividad y el desarrollo económico de la región, promoviendo la internacionalización como motor de crecimiento y transformación empresarial.

RESULTADOS

Participación más de 60 empresarios y emprendedores de varios municipios de Norte de Santander. El evento dejó ventas y transacciones pactadas por US\$427.000, es decir, alrededor de \$1.671 millones.

Posicionamiento institucional

- ✓ **Agenda Académica:** conversatorios y sesiones formativas orientadas por expertos
- ✓ **Rueda de Negocios:** compradores internacionales con proveedores y emprendedores locales.
- ✓ **Muestra comercial:** Promover la visibilidad, expansión y crecimiento de los emprendimientos regionales, brindando la oportunidad de exponer productos y servicios ante compradores internacionales”

CONTINUIDAD AL CONVENIO CELEBRADO DESDE EL AÑO 2021 ENTRE LA ALCALDÍA DE SAN JOSE DE CÚCUTA Y LA FUNDACIÓN DE ESTUDIOS SUPERIORES COMFANORTE / PROGRAMA DE SUBSIDIOS NUEVAS GENERACIONES

Continuidad del convenio celebrado desde el año 2021 entre la Alcaldía de Cúcuta y la FESC cuyo objetivo es aunar esfuerzos, para implementar el programa de subsidios y/o descuentos educativos fomentando el acceso y permanencia en la educación superior a 110 estudiantes de bajos recursos económicos habitantes del municipio de san José de Cúcuta, aportando de esta manera la FESC el 30% y la Alcaldía de Cúcuta el 50% del valor de la matrícula.

FESC ASUMIÓ EL ROL DE INSTITUCIÓN ANFITRIONA DE LA REUNIÓN PLENARIA N°71 DEL CUEE

Durante el V Congreso Internacional PROYECTANDO, cuyo lema fue “Impulsamos el Desarrollo Turístico y Productivo del Norte de Santander a través de la Educación Superior”, la Fundación de Educación Superior de Cúcuta – FESC asumió el rol de institución anfitriona de la Reunión Plenaria N°71 del CUEE, reafirmando su compromiso con el desarrollo integral del territorio desde la educación superior.

INTERNACIONALIZACIÓN E IDIOMAS

ALIANZAS ESTRATÉGICAS QUE APORTAN CONOCIMIENTO:

Se lleva a cabo Interacción constante con instituciones internacionales para la consolidación de alianzas y gestión de nuevos convenios con: Universidad Nacional Autónoma de México – UNAM, Universidad Federal de Lavras UFLA de BRASIL , Universidad de los Andes de Venezuela ULA, Universidad Popular Autónoma del Estado de Puebla -UPAEP- de México, Organización AIESEC, Universidad de Guadalajara., Universidad César Vallejo de Perú, Universidad Autónoma Baja California – México, Universidad de Xochicalco, Jalisco, México Universidad de Palermo (Argentina), Universidad Nacional de Rio negro (Argentina), UTEM, (Chile), Universidad de Congreso (Argentina) y Universidad del Zulia (Venezuela), adicionalmente se realizan múltiples actividades de colaboración académica nacional e internacional, como intercambio académico tipo COIL.

MOVILIDAD ENTRANTE 2025	Universidad Xochicalco		23 estudiantes Presencial
			2 docentes Presencial
	Escuela Politécnica Nacional		1 docente Presencial
	Universidad Humboldt		1 docente Presencial
	Escuela Diplomática		1 docente Presencial

Tabla 13. Movilidad Entrante.

**MOVILIDAD
SALIENTE
2025**

Visita técnica
Universidad de los
Andes de Venezuela



23 estudiantes y 2 docentes de la
Universidad Xochicalco de México

Visita técnica
CONSULADO DE
COLOMBIA EN SAN
CRISTOBAL



25 estudiantes, 3 docentes y 1
administrativo FESC

Práctica empresarial



1 estudiante

Tabla 14. Movilidad Saliente.

Se desarrollo de COIL en nivel pregrado entre la Fundación de Estudios Superiores Comfanorte – FESC de Colombia y la Universidad Nacional Autónoma de México – UNAM, el cual tuvo como objetivo desarrollar habilidades de coaching ejecutivo mediante la práctica intercultural, aplicando el modelo GROW y fomentando la observación y retroalimentación entre pares, contando con la participación de 11 estudiantes de la FESC (10 estudiantes de programa de Tecnología en Gestión Financiera y 1 estudiante del programa de Diseño Gráfico)

Se desarrollo de COIL en nivel posgrados entre Fundación de Estudios Superiores Comfanorte – FESC de Colombia y la Universidad de los Andes de Venezuela ULA., el cual tuvo como objetivo analizar la Importancia de la Estadística en la Gestión Pública, contando con la participación de 8 estudiantes de la FESC del programa Especialización en Gestión Pública y 5 estudiantes de la ULA.

Capacitaciones articuladas con: la Universidad Popular Autónoma del Estado de Puebla -UPAEP- de México. en donde se abordó la temática Innovación en la Gestión Financiera. y la capacitación inclusión e interculturalidad, realizada por la Universidad UNIR de España, en el marco de la alianza SIES+.

Se llevo a cabo relacionamiento y gestión de convenio entre el Programa de Ingeniería de Software de la Universidad Federal de Lavras UFLA de BRASIL y la FESC, lo que permitió realizar actividades académicas y promover a mediano plazo el estudio de equivalencias para lograr la doble titulación.

FORMACIÓN EN INGLÉS

Fortalecimiento del Programa de Idiomas, que le permite al estudiante alcanzar los estándares de dominio, calidad y competencias de acuerdo con el Marco Común Europeo.

El carácter obligatorio, como requisito de grado, ha permitido fortalecer el dominio de la segunda lengua.

2021

**ESTUDIANTES MATRICULADOS
EN INGLÉS AÑO 2025**

Se efectuaron dos eventos culturales que fortalecieron en los estudiantes el aprendizaje del idioma Inglés, el primer semestre FESC ENGLISHVERSE: 30TH ANNIVERSARY, efectuado actividades de emprendimiento en las áreas de alimentos y bebidas, modas, servicios de software, venta de artículos tecnológicos, maquillaje y cuidado de la piel, bisutería y artículos de decoración para el hogar; así como talento - canto, pintura y baile-. En el segundo semestre Rhythms and Flavors, en el cual se desarrolló mediante tres componentes básicos de Karaoke, emprendimientos gastronómicos y juegos.

PRÁCTICAS EMPRESARIALES

578

**ESTUDIANTES REALIZARON
PRÁCTICAS EN EL 2025**



Ilustración 78. Prácticas Empresariales}

- ✓ La Fundación de Estudios Superiores Comfanorte FESC a corte de la vigencia 2025 cuenta con 278 convenios vigentes de prácticas empresariales, los cuales ofrecen oportunidades laborales a los estudiantes.

- ✓ Durante este periodo, la institución ha fortalecido su red de aliados estratégicos en los sectores público, privado y social, tanto a nivel regional como nacional e internacional. Estos convenios han sido fundamentales para asegurar el adecuado desarrollo del proceso de práctica, permitiendo que los estudiantes de los programas tecnológicos y profesionales apliquen sus conocimientos en entornos laborales reales y fortalezcan sus competencias técnicas, habilidades blandas y compromiso ético.
- ✓ Durante la vigencia 2025, un total de 578 estudiantes desarrollaron su práctica en las modalidades aprobadas en los lineamientos donde se encuentran: convenio regional, nacional e internacional (representando la mayor participación de estudiantes, sumado a la consolidación de alianzas con empresas públicas y privadas de diversos sectores económicos), vinculación laboral (brindando la posibilidad a los estudiantes de fortalecer sus conocimientos en su organización y entorno laboral), modalidad de investigación (En donde los estudiantes apoyan procesos investigativos maximizando sus capacidades adquiridas en los semilleros y la ruta de investigaciones) y finalmente mediante proyectos productivos o sociales. Esto refleja la diversidad de alternativas institucionales para el fortalecimiento de competencias profesionales, investigativas y emprendedoras, garantizando la pertinencia del proceso en cada programa académico.
- ✓ La Fundación de Estudios Superiores Comfanorte FESC desde los programas académicos consolida en la vigencia 2025, un total de 125 consultorías/ asesorías derivadas de la práctica, en donde los estudiantes guiados por un docente asesor y con el respaldo de la dirección del programa se contribuyen de manera técnica en la mejora de problemáticas concretas, apoyando en proyectos conducentes a la innovación e implementación de mejoras inherente al campo de su perfil de formación tecnológica y profesional.
- ✓ Aplicación exitosa de los lineamientos de práctica empresarial y fidelización de la relación de empresas propendiendo por la continuidad y consolidando escenarios de vinculación laboral a estudiantes.

PROGRAMA ARTICULACIÓN CON LA MEDIA EN EL 2025

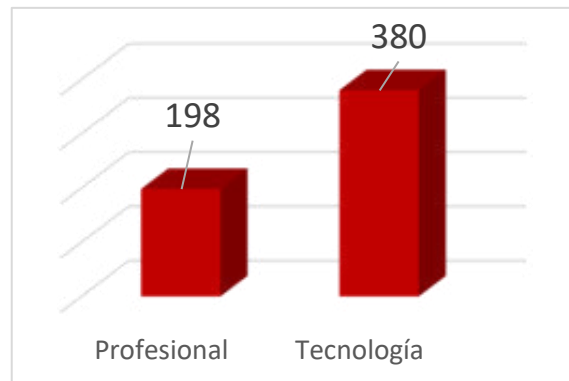
Durante la vigencia 2025, el Programa de Articulación con la Media mantuvo su consolidación como una estrategia institucional orientada al fortalecimiento de la educación media y la formación técnica temprana, garantizando procesos académicos organizados y una adecuada articulación con las Instituciones Educativas aliadas.

Para el año 2025, el programa registró un total de **454 estudiantes matriculados**, distribuidos de la siguiente manera:

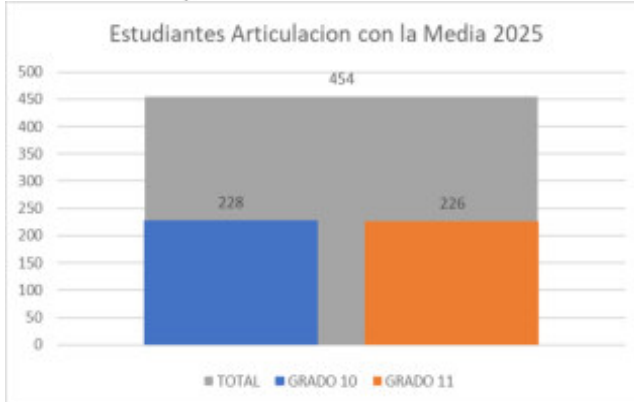

La cobertura alcanzada evidencia la estabilidad del programa y su capacidad para atender de manera equilibrada a estudiantes en ambas etapas de la educación media, fortaleciendo su preparación académica y su proyección hacia la continuidad en programas técnicos y profesionales de la Institución

Ilustración 79. Matrículas de articulación.

Gráfica de barras comparativa: estudiantes grado 10 vs grado 11.

Durante la vigencia 2025, el Programa de Articulación con la Media posicionó su apuesta institucional en estudiantes de **18 colegios** (15 privados y 3 públicos), de los cuales se consolidó y renovó **10 convenios a vigentes de articulación**, lo que garantiza una red institucional sólida, asegurando la continuidad, estabilidad académica y la sostenibilidad del programa.

Durante la vigencia 2025 se logró la estandarización de los procesos académicos y administrativos que permiten mayor control, seguimiento y gestión integral de los estudiantes optimizando los tiempos de atención, garantizando mayor eficiencia administrativa y una experiencia formativa.

Cadena de formación a partir de proceso de articulación IEM-IES



Ilustración 80. Cadena de formación de articulación.

Con el objetivo de incentivar a los estudiantes de las instituciones de Educación Media que culminaron satisfactoriamente el programa de articulación, la FESC otorgo mediante acto administrativo institucional beneficio académico y financiero para dar continuidad a la Educación

Superior al ciclo técnico, garantizando para la vigencia 2026 un valor de matrícula del tercer semestre y cuarto semestre según el programa técnico que realizaron al mismo valor que venían pagando durante la articulación.

La Fundación de Estudios de Superiores Comfanorte FESC, consolida el programa de Articulación con la Educación Media, como una estrategia efectiva de retención y proyección académica, reduciendo barreras económicas y brindando a los estudiantes de colegios ubicados en Cúcuta y su área metropolitana, de iniciar su formación profesional desde el bachillerato.

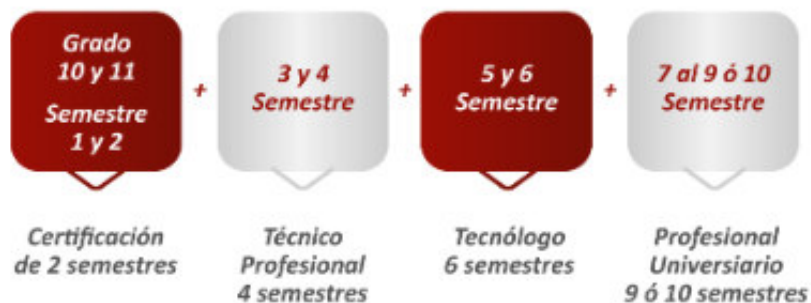
INCUBADORA DE EMPRESAS: FUNDACIÓN UNIDOS POR LA INNOVACIÓN INNOFESC SOMOS+

El año 2025 marcó un hito histórico para la FESC, como miembro fundador y presidente de la Junta Directiva de la Fundación Unidos por la Innovación INNOFESC SOMOS+, quien tras la iniciativa de la reactivación de operaciones tras 14 años de su creación.

Bajo un enfoque de fortalecimiento del ecosistema emprendedor, se consolidaron alianzas estratégicas con entidades públicas y privadas, logrando un impacto directo en la formación y capitalización de proyectos productivos.

Se ejecutaron dos programas de alto impacto orientados a la capacitación técnica y el financiamiento

ALIANZA SECRETARIA BANCO DEL PROGRESO (ALCALDÍA SAN JOSE DE CÚCUTA)

Población beneficiada: 90 emprendedores.
Intensidad horaria: 36 horas de formación especializada.
Duración: 3 meses de acompañamiento integral.
Resultado: El proceso culminó exitosamente con el otorgamiento de capital semilla, permitiendo la sostenibilidad financiera de los proyectos.

CONVENIO FOEMPAKC (AGUAS KPITAL)

Población beneficiada: 8 emprendedores.
Intensidad horaria: 12 horas de formación.
Resultado: Fortalecimiento de capacidades técnicas y operativas para emprendimientos locales.

Tabla 15. Incubadora de Empresas.

Se brindó apoyo logístico y estratégico en Ferias de Emprendimiento y Visibilidad, eventos clave para la promoción comercial de los estudiantes FESC: Feria "English Verse". Espacio interdisciplinar que integró el bilingüismo con el espíritu empresarial y la Feria Ruta de Emprendimiento

organizada para la participación de los estudiantes pertenecientes a la ruta formativa de INNOFESC.

Se consolidaron alianzas Estratégicas y relacionamiento con el sector gremial fundamental para la validación de los proyectos en el mercado real tales como: Cámara de Comercio: en donde se estableció una alianza para la "Ruta de Emprendimiento Cámara de Comercio", logrando que emprendedores FESC participaran con stands propios en la Feria Expoemprender, realizada en noviembre en la Biblioteca Pública y la organización internacional AIESEC con objetivo de llevar a cabo la ejecución de transferencias experienciales donde emprendedores invitados y el equipo de INNOFESC compartieron conocimientos, fomentando la sensibilización hacia la cultura del emprendimiento y la visión global.

POSGRADOS

Los programas de Posgrado: Especialización en Gestión Pública (presencial), ha tenido continuidad y ha registrado un crecimiento, programa de Especialización en Analítica de Datos (presencial y virtual) único en la región y la nueva Especialización en Marketing Empresarial (presencial y virtual) aprobada en el año 2025 para ofertarse en el año 2026.

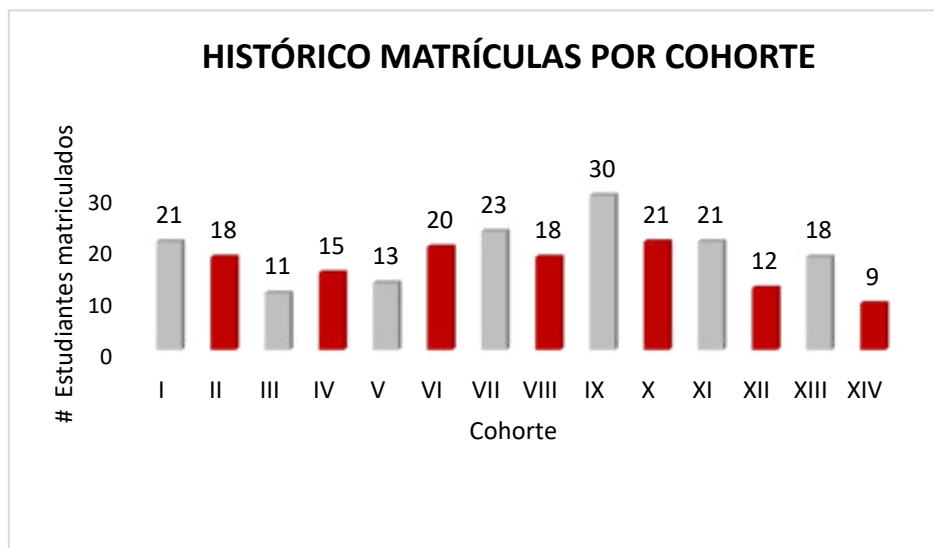

250
ESPECIALISTAS
INGRESARON A
CORTE 2025

211
SE GRADUARON A
CORTE 2025

Ilustración 81. Histórico de matrículas de posgrado

Continuidad del convenio de colaboración interinstitucional suscrito entre la Universidad Católica de Manizales y la Fundación de Estudios Superiores Comfanorte FESC, el cual tiene como objeto establecer las bases de cooperación entre la UCM y la FESC, con la finalidad de que esta última se constituya como CENTRO TUTORIAL para la oferta académica de programas de UCM, con modalidad de educación a distancia en los niveles de pregrado y posgrado, así como el desarrollo

de procesos académicos y de extensión conjunta, en los distintos lugares de desarrollo con que cuenta LA FESC, teniendo en cuenta las necesidades de las dos Instituciones y el contexto educativo de la región.

DESARROLLO EL PROGRAMA DE PROYECCIÓN SOCIAL EN CONCORDANCIA CON LA MISIÓN INSTITUCIONAL

En marco de la comunidad seleccionada y caracterizada: Calle 6 #8-02 Barrio Ceci -Punto de encuentro de la comunidad FUNDACIÓN SIERVOS POR AMOR se presentan algunas de las actividades desarrolladas.

Taller de Radio Comunitaria

En la actividad articulada entre los estudiantes de los programas de la FESC y estudiantes de la Licenciatura en Lengua Castellana y Humanidades – Universidad de Pamplona, desarrollaron el taller de radio comunitaria con adultos mayores, enfocado en el fortalecimiento de habilidades comunicativas, expresión oral y reconocimiento de las historias de vida de los miembros de la comunidad.

La cual estuvo orientada a reconstruir la memoria oral local y a promover la apropiación del territorio mediante narrativas individuales y colectivas.

Taller de Manualidades Creativas

Se desarrolló un taller de manualidades diseñado para fomentar la creatividad, fortalecer competencias socioemocionales y promover el trabajo colaborativo entre niños, jóvenes y adultos mayores.

Promoviendo la participación activa y espontánea de todas las edades, la mejora de la comunicación entre los miembros de la comunidad, el incremento del sentido de pertenencia y cohesión social, la identificación de talentos artísticos y habilidades creativas y el aumento del bienestar emocional reportado por los participantes, evidenciando alegría, motivación y relajación.

Entrega de Souvenirs Institucionales FESC

Se realizó la entrega de souvenirs institucionales a los participantes de la jornada, con el propósito de fortalecer la recordación de marca social FESC y

Taller de Capacitación – Cultura del Ahorro

Se desarrolló una sesión formativa sobre la cultura del ahorro como herramienta clave para mejorar la planificación financiera, promover la

reconocer la participación activa de la comunidad académica en las actividades desarrolladas.

autogestión económica y fortalecer hábitos responsables en la administración de recursos.

Lo cual permitió a la Institución impactar y fortalecer el vínculo institucional con la comunidad, y propiciar mayor visibilidad de la FESC como actor social del territorio, de esta manera la comunidad seleccionada y los estudiantes, docentes y administrativos
Motivación de los beneficiarios para seguir participando en futuras actividades.

Propiciando en la comunidad la sensibilización sobre la importancia de planificar financieramente, comprender sobre la administración responsable de recursos e identificar de prácticas cotidianas de ahorro que pueden adoptarse inmediatamente

Tabla 16. Proyección Social.

Logros Significativos PILAR 5

- Potenciar la vinculación laboral de los estudiantes en los ambientes de práctica
- Gestionar nuevos convenios de practica con empresas/instituciones nacionales e internacionales
- Consolidar las acciones a desarrollar en la comunidad seleccionada y desarrollar proyectos ambientales, sociales y productivos.
- Lograr el desplazamiento de estudiantes, docentes y administrativos para participar en capacitación, formación y/o eventos de internacionalización.
- Activar el servicio de Consultoría Empresarial, con docentes idóneos y apoyo de estudiantes.

MEDICIÓN DE LOS OBJETIVOS ESTRATÉGICOS

✓ Los Pilares Estratégicos

Además, la estructura de la FESC es flexible, porque permite contar con personal de apoyo adicional, en cada una de las Unidades y/o áreas, en la medida que la institución, teniendo en cuenta la proyección de su Plan Estratégico, consolidada en Planes Operativos Anuales, requieran apoyos especializados y/o auxiliares de apoyo, durante un lapso de tiempo. La Estructura Académica Administrativa, atiende las necesidades de la Academia, la Administración y los grupos de interés, para cumplir con los objetivos propuestos buscando

el alcance de la MISIÓN determinados resultados del trabajo armónico entre programas, procesos y grupos de interés

La ilustración 3, nos muestra la Estructura Académica Administrativa, que aplicó en la vigencia 2025, sus cambios y/o modificaciones, son aprobados por la Sala General en periodos anteriores, dejando evidencia de ello, en los actos administrativos que profiere.

Cumplimiento Plan Estratégico FESC Vigencia 2025

Podemos concluir que el cumplimiento alcanzado en este periodo 2025, enmarcado en el Plan Estratégico de Desarrollo 2023 – 2028, se obtuvo gracias a la gestión y aciertos realizados por cada una de las personas asignadas a las diferentes áreas de la institución.

Los alcances proyectados, a los que no se les pudo dar un cumplimiento total o parcial, ya se han establecidos acciones con propuestas de mejora inmediatas, siendo algunas replanteadas y otras enmarcadas en proyectos y programas con continuidad, con la certeza de mejores desempeños, los cuales mediremos mediante políticas claras de seguimiento.

PILAR	CUMPLIMIENTO ESPERADO	CUMPLIMIENTO 2025 /100%	2023-2028
PILAR 1	22%	71,67%	39,12%
PILAR 2	19%	95,58%	45,77%
PILAR 3	24%	73,30%	37,36%
PILAR 4	16%	80,41%	38,19%
PILAR 5	19%	93,76%	43,77%
TOTAL	100%	82,94%	40,84%

Tabla 17. Cumplimiento Plan Operativo 2025

Los cinco pilares han logrado resultados importantes, cumplimiento que se determinó a través de los seguimientos realizados a los POA definidos para la vigencia 2025, acorde con las revisiones por dirección, así como la validación de cumplimiento de metas. Este análisis permitió generar metas para el próximo periodo, las cuales serán de obligatorio cumplimiento. Podemos concluir que el cumplimiento alcanzado en este periodo, año 2025, enmarcado en el Plan Estratégico de Desarrollo 2023 – 2028, se da gracias a la gestión y aciertos realizados desde todas las áreas de la institución.

Los avances observables, obedecen al compromiso de cada una de los compañeros de trabajo, que, con su conocimiento, experiencia y sentido de pertenencia, vienen sembrando la historia institucional, mediante aportes significativos, observables en el crecimiento y posicionamiento de nuestra FESC. A todos muchas gracias, al igual que a los Miembros que integran el Gobierno de la FESC, sus orientaciones y apoyo incondicional ponen de manifiesto el querer del Directivo, en busca de la mejora continua.